

ZIPPER MASCHINEN GmbH

Gewerbepark 8

4707 Schlüsslberg | AUSTRIA

+43 (0) 7248 61116-700 | FAX 7248 61116-720

info@zipper-maschinen.at | www.zipper-maschinen.at

CZ NÁVOD K OBSLUZE

Překlad / Translation

EN USER MANUAL

ES MANUAL DE INSTRUCCIONES

FR MODE D'EMPLOI

DRTIČ

SHREDDER

BIOTRITURADORA

BROYEUR DE VÉGÉTAUX



ZI-HAEK4100 / ZI-HAEK11000

EAN: 9120039232690 / 9120039232683



POZOR: Kontrolujte olej (15W40)!



ATTENTION: Check Oil (15W40)!

ATENCIÓN: Comprobar el aceite (15W40)!

ATTENTION: vérifiez l'huile (15W40)



1 OBSAH / INDEX

1	OBSAH / INDEX	2
2	BEZPEČNOSTNÍ SYMBOLY / SAFETY SIGNS	7
3	TECHNIKA/TECHNIC/ CARACTERÍSTICAS TÉCNICAS / CARACTERISTIQUES TECHNIQUES	9
	3.1 Komponenty / components / componentes / Composants.....	9
	3.1 Technické údaje / Technical data / Datos técnicos / Données techniques	10
4	PŘEDMLUVA (CZ)	11
5	BEZPEČNOST	12
	5.1 Účel použití.....	12
	5.2 Bezpečnostní pokyny	13
	5.3 Další rizika.....	14
6	MONTÁŽ	15
	6.1.1 Součást dodávky	15
	6.2 Sestavení.....	15
	6.3 Kontrolní seznam před uvedením do provozu	19
	6.3.1 Kontrola stavu motorového oleje	19
	6.3.2 Kontrola hladiny palivové nádrže	19
7	PROVOZ	20
	7.1 Informace k prvnímu uvedení do provozu	20
	7.1.1 Zkušební provoz při prvním uvedení do provozu	20
	7.1.2 Pokyny pro prvních 20 provozních hodin	20
	7.2 Provozní pokyny	20
	7.3 Obsluha	21
	7.3.1 Doplnění paliva, startování, vypínání.....	21
	Spuštění stroje:	21
	Zastavení stroje:	22
	Nouzové zastavení	22
	Normální vypnutí	22
	7.3.2 Drcení	22
8	ÚDRŽBA	23
	8.1 Péče o stroj a plán údržby	23
	8.1.1 Čištění vzduchového filtru	23
	8.1.2 Čištění zapalovací svíčky	23
	8.1.3 Mazání bubnu drtiče	23



8.1.4	Seřízení klínového řemene	24
8.1.5	Nůž	24
8.1.6	Karburátor	24
8.1.7	Doplňování paliva	24
8.1.8	Čištění	24
8.1.9	Skladování	25
8.1.10	Likvidace	25
9	ODSTRAŇOVÁNÍ ZÁVAD	25
10	PREFACE (EN)	26
11	SAFETY	27
11.1	Intended Use	27
11.2	Security instructions	28
11.3	Remaining risk factors	29
12	ASSEMBLY	30
12.1	Delivery content	30
12.2	Assembly	30
12.3	Checklist before each use	33
12.3.1	Checking the engine oil level	34
12.3.2	Checking the fuel tank level	34
13	OPERATION	35
13.1	Information on Initial Start-up	35
13.1.1	Test Run Initial Start-up	35
13.1.2	Notes on the first 20 operating hours	35
13.2	Operation instructions	35
13.3	Operation	36
13.3.1	Refuel, start, stop	36
	Stopping the Macchine:	37
	Emergency-stop:	37
	Normal stop	37
14	MAINTENANCE	38
14.1	Maintenance plan	38
14.1.1	Cleaning the air filter	38
14.1.2	Cleaning the spark plug	38
14.1.3	Greasing of the blade drum	39
14.1.4	Adjusting the V-belt	39
14.1.5	Blades	39
14.1.6	Carburettor	39
14.1.7	Refuel	39



14.1.8	Cleaning	40
14.1.9	Storage.....	40
14.1.10	Disposal.....	40
15	TROUBLE SHOOTING	40
16	PREFACIO (ES)	41
17	SEGURIDAD	42
17.1	Uso correcto	42
17.2	Instrucciones generales de seguridad	43
17.3	Riesgos residuales.....	44
18	MONTAJE	45
18.1	Entrega de la mercancía	45
18.2	Montaje	45
18.3	Comprobaciones preliminares	48
18.3.1	Comprobar el nivel de aceite del motor.....	49
18.3.2	Comprobar el nivel de combustible	49
19	FUNCIONAMIENTO	50
19.1	Información para la primera puesta en marcha.....	50
19.1.1	Prueba de puesta en marcha inicial	50
19.1.2	Notas para las primeras 20 horas de uso	50
19.2	Instrucciones de uso	50
19.1	Funcionamiento	51
19.1.1	Repostar, arrancar, apagar.....	51
	Apagado normal	52
19.1.2	Trituración	52
20	MANTENIMIENTO	53
20.1	Plan de mantenimiento.....	53
20.1.1	Limpieza del filtro de aire	53
20.1.2	Limpieza de la bujía.....	53
20.1.3	Lubricación del tambor de cuchillas	54
20.1.4	Ajuste de la correa en V	54
20.1.5	Cuchillas	54
20.1.6	Carburador.....	54
20.1.7	Repostar	54
20.1.8	Limpieza	55
20.1.9	Almacenamiento	55
20.1.10	Eliminación de desechos	55
21	SOLUCIÓN DE PROBLEMAS	55



22	PREFACE (FR)	56
23	SÉCURITÉ	57
23.1	Utilisation correcte	57
23.2	Instructions de sécurité	58
23.3	Risques résiduels	59
24	ASSEMBLAGE	60
24.1	Livraison de marchandise	60
24.2	Assemblage	60
24.3	Contrôles préliminaires	63
24.3.1	Vérifier le niveau d'huile moteur.....	64
24.3.2	Vérifiez le niveau du réservoir de carburant	64
25	FONCTIONNEMENT	64
25.1	Informations sur la première mise en service	65
25.1.1	Test de mise en service initiale	65
25.1.2	Notes pour les 20 premières heures d'utilisation	65
25.2	Instructions d'utilisation	65
25.3	Fonctionnement.....	66
25.3.1	Faire le plein, démarrer, éteindre	66
	Lorsque vous rangez la machine, attendez que le moteur soit refroidi.	67
25.3.2	Broyage	67
26	ENTRETIEN	68
26.1	Plan d'entretien	68
26.1.1	Nettoyage du filtre à air	68
26.1.2	Nettoyage de la bougie	68
26.1.3	Lubrification du tambour de lame	69
26.1.4	Réglage de la courroie en V	69
26.1.5	Lames	69
26.1.6	Carburateur.....	69
26.1.7	Faire le plein.....	69
26.1.8	Nettoyage	70
26.1.9	Stockage.....	70
26.1.10	Disposition	70
27	DEPANNAGE	70
28	NÁHRADNÍ DÍLY / SPARE PARTS / PIEZAS DE RECAMBIO	71
28.1	Objednávka náhradních dílů / spare parts order / Pedido de piezas	71
28.2	Rozpadový výkres / explosion drawing / Despiece	72
28.2.1	ZI-HAEK4100	72



28.2.2	ZI-HAEK11000.....	73
29	PROHLÁŠENÍ O SHODĚ / CE-DECLARATION OF CONFORMITY	74
	CERTIFICADO DE CONFORMIDAD / CERTIFICAT DE CONFORMITÉ	74
30	ZÁRUČNÍ PODMÍNKY (CZ)	75
31	WARRANTY GUIDELINES (EN)	76
32	GARANTÍA Y SERVICIO (ES)	77
33	GARANTIE ET SERVICE (FR)	78
34	SLEDOVÁNÍ VÝROBKU	79



2 BEZPEČNOSTNÍ SYMBOLY / SAFETY SIGNS

CZ BEZPEČNOSTNÍ SYMBOLY
VÝZNAM SYMBOLŮ

EN SAFETY SIGNS
DEFINITION OF SYMBOLS

ES SEÑALES DE SEGURIDAD
DEFINICIÓN DE SÍMBOLOS

FR SIGNALISATION DE SÉCURITÉ
DÉFINITION DES SYMBOLES



- CZ** **CE-SHODNÉ** - Tento výrobek je v souladu se směrnicemi ES.
- EN** **EC-CONFORM** - This product complies with the EC-directives.
- ES** **CONFORME-CE!** Este producto cumple con las Directivas CE.
- FR** **CE-CONFORME!** - Ce produit est conforme aux Directives CE.



- CZ** **PŘEČTĚTE SI NÁVOD K OBSLUZE!** Přečtěte si řádně návod k obsluze a údržbě Vašeho stroje a dobře se seznamte s ovládacími prvky stroje, aby byl tento řádně obsluhován a předešlo se ke škodám na stroji a zraněním osob.
- EN** **READ THE MANUAL!** Read the user and maintenance manual carefully and get familiar with the controls in order to use the machine correctly and to avoid injuries and machine defects.
- ES** **LEA EL MANUAL!** Lea el manual de uso y mantenimiento cuidadosamente y familiarícese con los controles con el fin de utilizar la máquina correctamente, para evitar lesiones y defectos de la máquina.
- FR** **LIRE LE MANUEL!** Lisez attentivement le manuel d'utilisation et d'entretien et familiarisez-vous avec les commandes pour pouvoir utiliser la machine correctement, afin d'éviter les blessures et les défauts de la machine.



- CZ** **VÝSTRAHA!** Dbejte bezpečnostních symbolů! Nedodržování předpisů a pokynů může vést k těžkým poraněním osob nebo dokonce smrtelným úrazům.
- EN** **ATTENTION!** Ignoring the safety signs and warnings applied on the machine as well as ignoring the security and operating instructions can cause serious injuries and even lead to death.
- ES** **¡ATENCIÓN!** Ignorar las señales de seguridad y advertencias indicadas en la máquina, así como ignorar las instrucciones de seguridad y el manual de instrucciones, pueden causar lesiones graves e incluso conducir a la muerte.
- FR** **ATTENTION!** Ignorer les signes de sécurité et les avertissements sur la machine et en ignorant les consignes de sécurité et le manuel d'instructions, peut causer des blessures graves et même conduire à la mort.



- CZ** **Ochranné prostředky!**
- EN** **Protective clothing!**
- ES** **¡Ropa de protección!**
- FR** **Vêtements de protection!**



- CZ** **Pokud je stroj v chodu, nesahejte do otvorů, násypky nebo výsypky.**
- EN** **Do not grab into openings, in-feed chute or ejection chute during the running machine.**
- ES** **Cuando la máquina está en funcionamiento, no toque las aberturas, el embudo de alimentación ni el conducto de descarga.**
- FR** **Lorsque la machine est en marche, ne touchez pas les ouvertures, la trémie d'alimentation ou la goulotte d'éjection.**



- CZ** **Nesahejte do rotujících částí!**
- EN** **Don't touch rotating parts!**
- ES** **¡No toque las piezas giratorias!**
- FR** **Ne touchez pas les pièces en rotation!**



- CZ** **Výstraha před řeznými poraněními!**
- EN** **Warning about cut injuries!**
- ES** **¡Advertencia de peligro de cortes!**
- FR** **Avertissement de danger de coupures !**



- CZ** Udržujte kolemjdoucí osoby a domácí mazlíčky v bezpečné vzdálenosti.
EN Keep away unauthorized persons and pets.
ES Mantener alejadas a las personas no involucradas y las mascotas.
FR Éloignez les personnes qui ne sont pas impliquées et les animaux domestiques.



- CZ** Dodržujte bezpečný odstup!
EN Keep safety distance!
ES ¡Mantener la distancia de seguridad!
FR Gardez la distance de sécurité !



- CZ** Varování před vymrštěnými částmi!
EN Warning against thrown-off items!
ES ¡Advertencia de objetos arrojados!
FR Avertissement d'objets projetés!



- CZ** Nebezpečí popálení!
EN Burn hazard!
ES ¡Peligro de quemaduras!
FR Danger de brûlures!



- CZ** Stroj před úkonem údržby nebo před přestávkou v práci vypněte!
EN Stop the machine before any break and maintenance!
ES Apague la máquina antes de realizar tareas de mantenimiento y pausa.
FR Éteignez la machine avant d'effectuer la maintenance et la pause.



- CZ** Varování před hořlavými látkami; nedoplňujte během provozu.
EN Warning of flammable liquids; turn off the engine before filling (gasoline
ES Advertencia de sustancias inflamables; Apague siempre el motor antes de llenar
FR Avertissement concernant les substances inflammables; Toujours arrêter le moteur avant de remplir.



- CZ** Nebezpečí otravy oxidem uhelnatým (CO)! Nepoužívejte uvnitř nebo v blízkosti otevřených oken a větracích otvorů!
EN Danger of Intoxication (CO)! Only use outdoors and far from open windows and vents!
ES ¡Peligro de intoxicación (CO)! No usar en interiores o cerca de ventanas abiertas o ventilaciones!
FR Empoisonnement (CO)! Ne pas utiliser à l'intérieur ou près de fenêtres ouvertes et de ventilation!



- CZ** Kontrola oleje!
EN Check oil!
ES ¡Compruebe el nivel de aceite!
FR Vérifiez le niveau d'huile!



- CZ** Max. průměr větve
EN wood diameter max.
ES Diámetro de rama máx.
FR Diamètre de la branche max.



3 TECHNIKA/TECHNIC/ CARACTERÍSTICAS TÉCNICAS / CARACTERISTIQUES TECHNIQUES

3.1 Komponenty / components / componentes / Composants

ZI-HAEK4100	
1	Madlo NOUZOVÉHO ZASTAVENÍ / Infeed-Emergency-Stop / Mango de parada de emergencia / Poignée d'arrêt d'urgence
2	Násypka /Infeed Tolva de alimentación / Trémie d'alimentation
3	Bezpečnostní spínač /Safety switch Interruptor de seguridad Interrupteur de sécurité
4	Kolo / Wheel / Rueda / Roue
5	Stojan /Base foot Pie base / Pied de base
6	Buben drtiče /Baldes chassis Tambor triturador / Tambour de broyage
7	Výsypka /Discharge chute Tolva de descarga / Trémie de décharge
8	Vypouštěcí klapka / Chute adjust Tolva de ajuste / Trémie de réglage
9	Motor / engine / Motor / Moteur

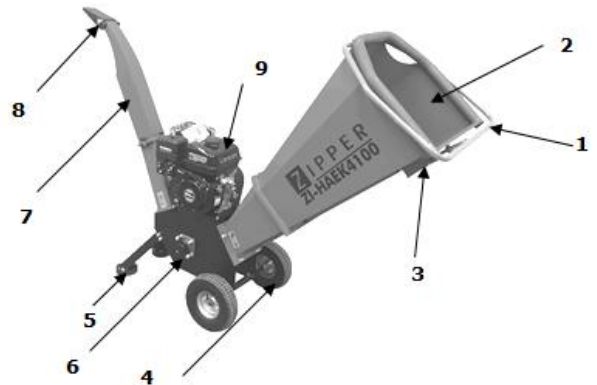

ZI-HAEK11000	
1	Madlo NOUZOVÉHO ZASTAVENÍ / Infeed-Emergency-Stop / Mango de parada de emergencia / Poignée d'arrêt d'urgence
2	Násypka /Infeed Tolva de alimentación / Trémie d'alimentation
3	Bezpečnostní spínač / Safety switch Interruptor de seguridad Interrupteur de sécurité
4	Buben drtiče / Baldes chassis Tambor triturador / Tambour de broyage
5	Kolo / Wheel / Rueda / Roue
6	Stojan /Base foot Pie base / Pied de base
7	Oj / drawbar Barra de tiro / Barre de tir
8	Tažné zařízení / Trailer hitch Gancho de remolque / Crochet de remorquage
9	Výsypka / Discharge chute Tolva de descarga / Trémie de décharge
10	Vypouštěcí klapka / Chute adjust Tolva de ajuste / Trémie de réglage
11	Motor / engine / Motor / Moteur
12	Baterie / battery Batería / Batterie

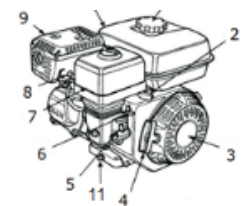
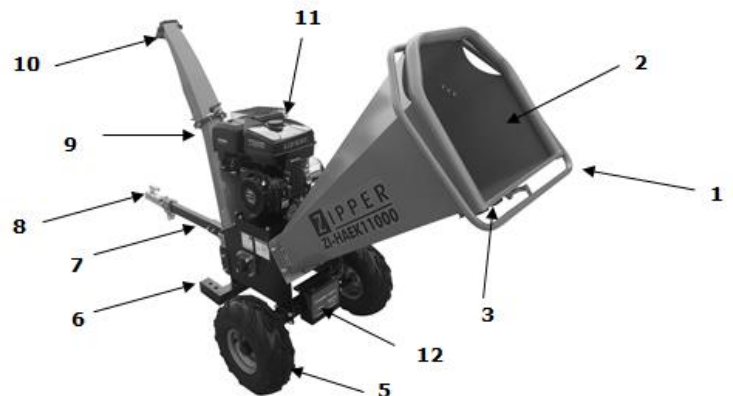

Motor / engine / motor / moteur			
1	Víčko nádrže/ fuel filler cap / tapón del depósito / bouchon du réservoir	7	Vzduchový filtr / air filters / filtros de aire / filtre à air /
2	Spodní páka plynu Gashebel / Lower throttle / Palanca del acelerador inferior / Levier des gaz inférieure	8	Zapalovací svíčka / spark plug / bujía / bougie /
3	Kryt startovacího lanka / Start rope cover / Cubierta del cable de arranque / Couvercle du câble de démarrage	9	Výfuk / muffler / silenciador / silencieux
4	Rukojeť startéru / starter handle / mango de arranque /poignée de démarrage	10	Palivová nádrž / fuel tank / Depósito de combustible / réservoir à carburant
5	Palivový ventil / fuel valve / válvula de combustible / robinet de carburant/	11	Vypouštěcí šroub oleje / oil drain plug / tapón de drenaje de aceite / bouchon de vidange d'huile /
6	Páčka sytiče / choke lever / palanca de cebador / starter /		



3.1 Technické údaje / Technical data / Datos técnicos / Données techniques

	ZI-HAEK4100	ZI-HAEK11000
Motor / engine Tipo de motor / Type de moteur	4-taktní benzínový motor OHV / 4-stroke OHV engine Motor de gasolina OHV de 4 tiempos / Moteur essence OHV 4 temps	
Palivo / fuel Combustible / Carburant	bezolovnatý benzín / unleaded gasoline Gasolina sin plomo / Essence sans plomb	
Výkon motoru / engine power max. Potencia del motor máx. Puissance moteur max.	4,1 kW	9 kW
Startér / starter Arranque Démarrage	Lanko recoil cable Câble	Lanko - Elektrické Recoil - electric Cable - Eléctrico Câble - électrique
Baterie / battery Batería / Batterie		12 V / min. 18Ah
Volnoběžné otáčky / idle speed Velocidad en vacío / Vitesse à vide	1800 min ⁻¹	1800 min ⁻¹
Otáčky max. / speed max. Velocidad máx. / Vitesse maximale	3600 min ⁻¹	3600 min ⁻¹
Zdvih / displacement Cilindrada / Cylindrée	196 cm ³	420 cm ³
Motorový olej / motor oil Aceite del motor / Huile moteur	15W40	15W40
Otáčky nože / blade speed Velocidad cuchillas / Vitesse de la lame	2400 min ⁻¹	2000 min ⁻¹
Počet nožů / blade number Número de cuchillas / Nombre de lames	2	2
Max. průměr větve / wood diameter max. Diámetro de rama máx. Diamètre de la branche max.	Ø 100 mm	Ø 120 mm
Rozměr stroje / machine dimension Dimensiones de la máquina Dimensions de la machine	555 x 850 x 870 mm	1800 x 800 x 1150 mm
Hmotnost (netto) / weight (net) Peso / Poids	90 kg	185 kg
Hladina akustic. výkonu LWA (garantovaná) Sound power level LWA (guaranteed) Nivel de potencia de sonido LWA (garantizado) Niveau de puissance acoustique LWA (garanti)	115 dB(A)	119 dB(A)
Stupeň krytí / IP protection class Protección / Protection	IP 20	IP 20



4 PŘEDMLUVA (CZ)

Vážený zákazníku!

Tento návod k obsluze obsahuje důležité informace a upozornění k manipulaci a provozu drtiče ZI-HAEK4100 / ZI-HAEK11000.

Obchodní označení výrobku uvedené na obálce bude pro účel tohoto návodu zkráceno na „stroj“.

Tento návod k obsluze je nedílnou součástí stroje a musí být u něj uchován pro případné pozdější použití. Pokud stroj předáváte třetí osobě, vždy návod přiložte!

Dodržujte bezpečnostní pokyny!



Před prvním použitím si pozorně přečtěte tento návod na obsluhu. To Vám usnadní práci se strojem a pomůže předcházet chybám a případným škodám. Dodržujte bezpečnostní pokyny a dbejte výstrah. Opomíjení bezpečnostních pokynů může vést k vážným škodám na zdraví apod.

Z důvodu neustálého vývoje našich produktů se mohou vyobrazení nebo obsah tohoto návodu mírně lišit od skutečnosti. V případě zjištění nedostatků této dokumentace nás o těchto laskavě informujte!

Technické změny vyhrazeny!

Autorské právo

© 2017

Tato dokumentace je chráněna autorským právem. Z toho vyplývající ústavní práva zůstávají nedotčena! Přetisk dokumentace, překlad, použití fotografií a vyobrazení budou trestně stíhána.

Místem příslušnosti je Krajský soud v Linci nebo soud příslušný pro 4707 Schlüsslberg.

Kontakt na služby zákazníkům

ZIPPER MASCHINEN

Gewerbepark 8, A-4707 Schlüsslberg
AUSTRIA

Tel.: +43 7248 61116-700

Fax: +43 7248 61116-720

Mail: info@zipper-maschinen.at



5 BEZPEČNOST

5.1 Účel použití

Stroj se smí používat pouze v bezvadném technickém stavu, při dodržení všech pokynů k provozu a bezpečnostních pokynů, při vědomí nebezpečnosti stroje! Závady, které mohou ovlivnit bezpečnost stroje, ihned odstraňte! Výrobce předepsané provozní podmínky a podmínky údržby a péče o stroj jakož i bezpečnostní pokyny uvedené v tomto návodu k obsluze je nutné dodržovat.

Je obecně zakázáno měnit nebo odstraňovat bezpečnostní prvky a zařízení stroje!

Stroj je určen výhradně pro následující činnosti:

k drcení větví všeho druhu do maximálního průměru (v závislosti na druhu dřeva a svěžesti). Zvadlý, vlhký zahradní odpad, který byl několik dní skladován, zpracovávejte pouze střídavě s větvemi.

Tyto stroje nejsou schváleny pro použití na veřejných komunikacích!

Za škody a zranění způsobená jiným než ke svému účelu určenému použití stroje nenes společnost ZIPPER-MASCHINEN jakoukoliv odpovědnost nebo záruku.



VÝSTRAHA

- **Během provozu dávejte pozor, aby se do drtiče nedostaly žádné cizí předměty (například kameny, sklo, kov, zemina, plasty), protože by mohly otupit sekací nůž a vážně poškodit motor.**
- **Drtič používejte pouze k účelům, pro které byl navržen.**
- **Před použitím by měl být drtič pečlivě zkontrolován. Nikdy nepracujte s drtičem, který není v dobrém stavu. Pokud zjistíte na stroji závadu, která by mohla představovat nebezpečí pro uživatele, nepoužívejte drtič, dokud nebude tato závada odstraněna.**
- **Tento stroj je osazen rotujícím sekacím nožem.**
- **Tento nůž se nezastaví okamžitě po vypnutí.**
- **Před použitím musí být násypka zcela smontována a upevněna.**

Nedovolené použití:

- Provoz stroje za podmínek nad rámec uvedený v tomto návodu k obsluze není povolen.
- Provoz stroje bez ochranných prvků není povolen.
- Demontáž nebo vypnutí ochranných prvků je zakázáno.
- Provoz stroje s materiály, které nejsou výslovně uvedeny v tomto návodu k obsluze, není povolen.
- Jakékoliv změny na konstrukci stroje jsou výslovně zakázány.
- Provoz stroje způsobem a k účelům, které neodpovídají 100% pokynům v tomto návodu, je výslovně zakázán.
- Nikdy nenechávejte stroj bez dozoru. Zejména, pokud se v blízkosti stroje nacházejí děti!



5.2 Bezpečnostní pokyny

Výstražné štítky a/nebo nálepky na stroji, které jsou již nečitelné nebo chybějí, musejí být okamžitě obnoveny!

Zákony a nařízení platné v místě používání stroje mohou stanovovat minimální věk obsluhy a omezit tak používání tohoto stroje!

Pro zabránění vadné funkce stroje, jeho poškození nebo škodám na zdraví dbejte VŽDY následujících pokynů:

- **Stroj používejte pouze v dostatečně dobrých světelných podmínkách, aby byl zaručen bezpečný provoz.**
- **Při únavě, ztrátě koncentrace, popř. pod vlivem léků, alkoholu nebo drog je práce se strojem zakázána!**
- **Pozor na kluzké povrchy - nebezpečí uklouznutí - nebezpečí zranění. Při práci noste robustní a neklouzavou obuv. Uklouznutí / zakopnutí / pád jsou hlavní příčinou vážných nebo smrtelných zranění.**
- **Děti a osoby, které nejsou seznámeny s tímto návodem k obsluze, nesmí stroj používat!**
- **Stroj musí obsluhovat pouze poučené osoby (znalost a pochopení tohoto návodu k obsluze), které nemají ve srovnání s běžnými zaměstnanci žádné omezení motorických dovedností.**
- **Nepovolané osoby a zvláště pak děti, jakož i nevyškolené osoby se musí zdržovat mimo dosah stroje!**
- **V okruhu 12 metrů není povolena žádná jiná osoba, zejména děti nebo domácí zvířata!**
- **Pokud předáváte stroj třetí osobě, musí být tento návod k obsluze přiložený ke stroji.**
- **Před každým použitím musí být zkontrolována provozní bezpečnost stroje (bezpečné usazení rezného nástroje, správná funkce plynové páky, bezpečnostní spínač)**
- **Při práci na stroji a se strojem noste vhodné ochranné prostředky (přiléhavý pracovní oděv, ochranné rukavice podle normy EN 388, třída 3111, ochranné brýle nebo obličejový štít, ochranu sluchu, bezpečnostní obuv S1)!**
- **Drtič musí být před použitím správně sestaven.**
- **Před přestávkami, údržbou nebo čištěním vypněte stroj, nechte jej vychladnout a počkejte, až se nůž zcela zastaví.**
- **Stroj musí stát během provozu na rovném a pevném povrchu.**
- **Pokud je stroj v chodu, nedávejte ruce do násypky nebo výsypky.**
- **S drtičem pracujte pouze na místech, kde je chráněn před vodou. Nikdy jej nepoužívejte venku za deště.**
- **Nebezpečí popálení! Během provozu unikají horké výfukové plyny a části stroje, jako je výfukové potrubí a motor, se zahřívají.**
- **POZOR: Benzín je extrémně hořlavý!**
- **Před doplňováním paliva vypněte motor.**
- **Při doplňování paliva je zakázáno kouřit a manipulovat s otevřeným ohněm.**
- **Nedoplňujte palivo, pokud jsou motor a karburátor stále velmi horké.**
- **Doplňujte palivo pouze venku nebo v dobře větraných prostorech.**
- **Zamezte kontaktu s kůží a oděvem (nebezpečí popálení!).**
- **Uzavřete víčko nádrže po doplnění a zkontrolujte jeho těsnost.**
- **Startování nejméně 3 m od místa doplňování paliva.**
- **Rozlité palivo okamžitě otřete.**
- **Benzín by měl být skladován pouze ve speciálně určených nádobách.**
- **Pokud benzín přetéká, nesmí být proveden žádný pokus o spuštění. Místo toho by měl být stroj odstraněn z prostoru kontaminovaného benzinem. Je třeba se vyvarovat jakéhokoliv pokusu o spuštění až do vyprchání vzniklých par benzínu.**
- **Poškozenou palivovou nádrž nebo jiné uzávěry nádrže je třeba vyměnit.**
- **Po dokončení operace uzavřete uzavírací kohout (pokud je k dispozici).**
- **Nikdy nenechte běžet motor v uzavřených nebo ohraničených prostorech.**
- **Výfukové plyny obsahují toxický oxid uhelnatý. Zátěž těmito plyny může způsobit ztrátu vědomí a smrt.**
- **Pokud je třeba palivovou nádrž vyprázdnit, musí se to provést venku. Vypuštěné palivo skladujte ve speciálně konstruované nádobě nebo jej zlikvidujte odpovídajícím způsobem.**

Před spuštěním, po výpadku nebo úderu, zkontrolujte:

- **stroj a ujistěte se, že je v dobrém stavu.**
- **řezné nástroje na bezpečné usazení, opotřebení a poškození.**



- tlumič.
- Poškozené díly musí být okamžitě vyměněny

PŘEPRAVNÍ POKYNY:

- Vypněte motor a nechte jej vychladnout.
- Nikdy nezvedejte nebo nepřenášejte stroj s běžícím motorem.
- Počkejte, až se nůž zastaví.
- Stroj zajistěte.
- Nádrž zcela vyprázdňte, vyvarujte se úniku paliva.
- Abyste zabránili poškození, stroj nikdy netřete o podklad, vždy jej zcela zvedněte.

SKLADOVACÍ POKYNY:

- Stroj vyčistěte a osušte.
- Nádrž zcela vyprázdňte, vyvarujte se úniku paliva.
- Před uskladněním nechte motor vychladnout.
- Skladujte na suchém místě, dobře zabalené a mimo dosah dětí.
- Nikdy neskladujte stroj s benzínem v nádrži uvnitř budovy, kde by výpary benzínu mohly přijít do styku s otevřeným ohněm nebo jiskrami.
- Uzávěr palivové nádrže se nesmí nikdy otevírat, když je motor spuštěný nebo horký.

Vypněte motor a u strojů s bateriovým startováním vyjměte klíček ze zapalování:

- Před kontrolou, čištěním nebo prací na stroji.
- Před uvolněním zablokování
- Pokud narazíte na cizí předmět, zkontrolujte stroj, zda není poškozen, a před opětovným spuštěním a prací se strojem proveďte nezbytné opravy.
- Pokud stroj začne neobvykle vibrovat nebo se zvýší provozní hluk, okamžitě jej zkontrolujte. Před opětovným spuštěním a zahájením prací nejprve proveďte nezbytné opravy.
- Pokud se stroj ucpe.
- Před doplňováním paliva.
- Vždy, když se od stroje chcete vzdálit.

5.3 Další rizika



VÝSTRAHA

Je třeba vzít na vědomí, že existují další rizika při práci se strojem. I při běžných úkonech (i těch nejjednodušších) je proto třeba zvýšené opatrnosti. Bezpečná práce závisí na Vaší koncentraci!

I přes dodržování bezpečnostních předpisů a pokynů pro správné použití stroje hrozí další rizika:

- Nebezpečí poranění rukou / prstů nedbalým podáváním materiálu k drcení. Materiál k drcení dávkujte pomalu a opatrně do násypky. Automatické podávání!
- Nebezpečí poranění: Vlasy a volné části oděvu apod. mohou být zachyceny a namotány na pohyblivé části stroje! Dodržujte bezpečnostní pokyny pro pracovní oblečení.
- Riziko zranění od převrácení stroje.
- Nebezpečí poškození zraku od vymrštěných částí i při použití ochranných brýlí.
- Nebezpečí od hluku: Práce bez ochrany sluchu může trvale poškodit váš sluch.
- Nebezpečí popálení: při dotýkání se výfuku nebo krytu

Tato rizika je možné minimalizovat při dodržování všech bezpečnostních pokynů, pokynů k údržbě a péči o stroj a při vhodném používání stroje zaškolenou obsluhou.

Přes veškeré ochranné pomůcky a bezpečnostní výbavu stroje jsou Vaše koncentrace na práci a technické předpoklady pro obsluhu stroje tím nejdůležitějším bezpečnostním faktorem!



6 MONTÁŽ

6.1.1 Součást dodávky

Po obdržení zásilky zkontrolujte, zda-li jsou všechny její části v pořádku. Poškození nebo chybějící části okamžitě oznamte svému prodejci nebo přepravci. Viditelná poškození způsobená přepravou musejí být neprodleně zaznamenána do dodacího listu. Na pozdější reklamace nebude brán zřetel. Zboží bude považováno za řádně dodané.

ZI-HAEK4100:



ZI-HAEK11000:



6.2 Sestavení



UPOZORNĚNÍ

Některé součásti stroje jsou těžší než 20 kg. Sestavení provádějte min. 2 osobami! Montáž provádějte pouze při vypnutém motoru!

ZI-HAEK4100:

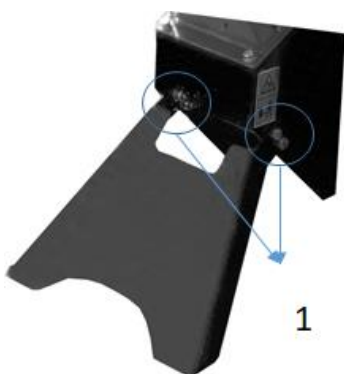

Stojan:

Nakloňte rám drtiče mírně dozadu a stojan namontujte pomocí čtyř šroubů (1), distančních podložek a matic M10.

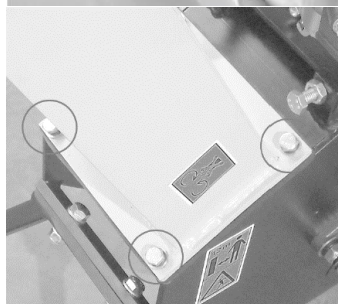
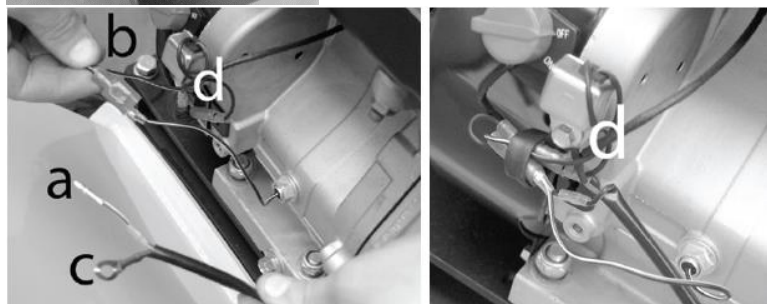
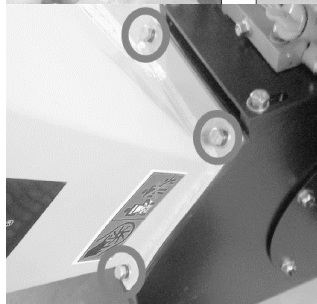
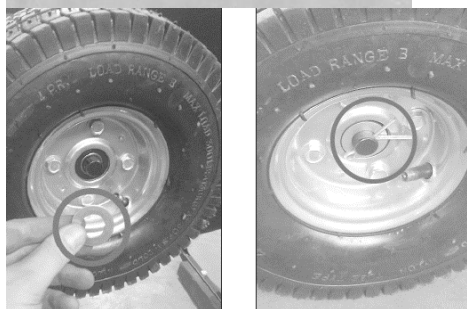

Náprava:

Nakloňte rám drtiče mírně dopředu, prostrčte nápravu skrz držák a zajistěte ji šrouby s vnitřním šestihranem, distančními podložkami a maticemi.

Kola:

Na každý konec nápravy nasadte distanční podložku. Poté nasuňte kolo na nápravu. Zajistěte distanční podložkou a závlačkou.

Násypka:

Umístěte násypku na rám drtiče tak, aby se montážní otvory překrývaly s otvory v násypce. Zajistěte šrouby, distančními podložkami a maticemi. **Pozor na riziko pořezání!**

Bezpečnostní spínač:

Vložte kabel (a) do kabelového oka kabelu (b). Poté připojte kabel (c) k motoru pomocí šroubu (d).

Výsypka:

Umístěte výsypku na rám drtiče tak, aby se montážní otvory překrývaly s otvory ve výsypce. Zajistěte šrouby, distančními podložkami a maticemi.



ZI-HAEK11000:

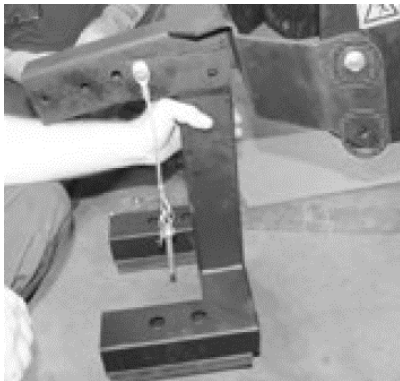

Stojan:

Rám drtiče mírně naklopte dozadu a namontujte stojan pomocí šroubů, distančních podložek a matic.

Oj:

Namontujte oj na stojan pomocí šroubů M12x100, distančních podložek a matic M12.

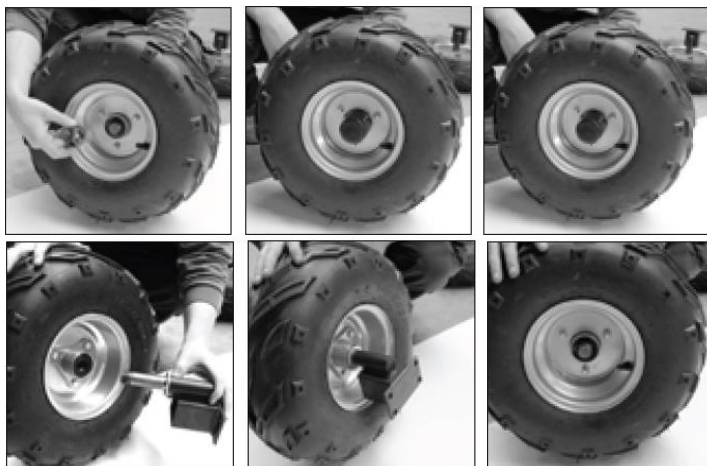

Kola:

Vložte nápravu přes ráfek kola, utáhněte korunovou maticí a zajistěte závlačkou. Poté nasadte kryt kola.

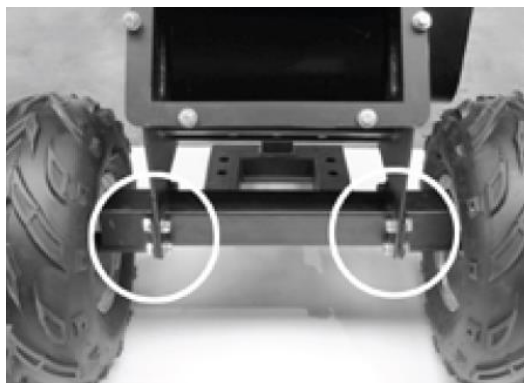

Nápravy:

Nakloňte rám drtiče mírně dozadu a namontujte nápravy pomocí šroubů, distančních podložek a matic.

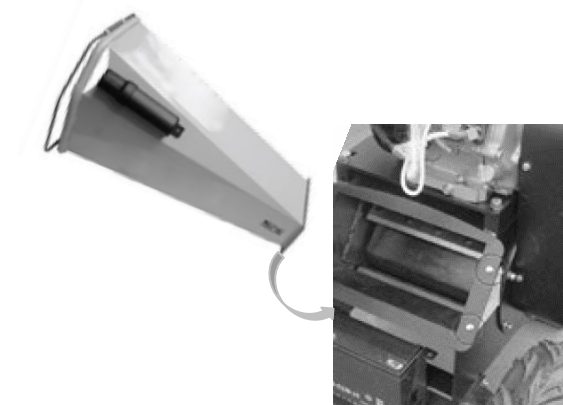

Násypka:

Umístěte násypku na rám drtiče tak, aby se montážní otvory překrývaly s otvory v násypce. Zajistěte šrouby, distančními podložkami a maticemi.

Pozor na riziko pořezání!

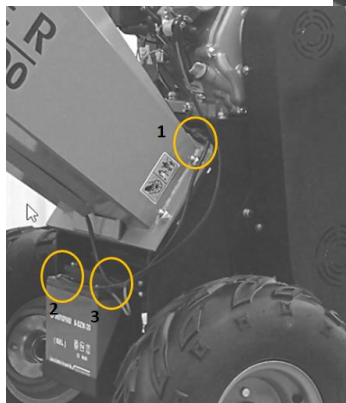

Bezpečnostní spínač / Připojení baterie:

Bezpečnostní spínač:

Připojte 2-kolíkový konektor (1).

Baterie:

Připojte póly (+) a (-) kabelu na startéru k pólům na baterii.



Výsypka:

Umístěte výsypku na rám drtiče tak, aby se montážní otvory překrývaly s otvory ve výsypce.

Zajistěte šrouby, distančními podložkami a maticemi.



VÝSTRAHA

Na konci montáže znovu zkontrolujte všechna šroubová spojení a případně je dotáhněte!



6.3 Kontrolní seznam před uvedením do provozu

UPOZORNĚNÍ



Použití rozpouštědel, benzínu, agresivních chemikálií nebo odstraňovačů má za následek poškození povrchu výrobku!

Pro čištění používejte výhradně jemné čističe!

- Vyčistěte stroj a v případě potřeby odstraňte nečistoty a prach.
- Pokud je vzduchový filtr znečištěný, profoukněte filtrační vložku zevnitř pohybem proudu suchého stlačeného vzduchu nahoru a dolů. Pokračujte v tom, dokud není odstraněn veškerý prach. V případě potřeby vyměňte vzduchový filtr za nový.
- Zkontrolujte karburátor, zda nevykazuje vnější nečistoty a prach, a v případě potřeby jej vyčistěte suchým stlačeným vzduchem.
- Zkontrolujte pevné utažení zajišťovacích matic a šroubů. (Šrouby nebo čepy uvolněné vibracemi mohou vést k nehodám!)

6.3.1 Kontrola stavu motorového oleje

UPOZORNĚNÍ



Pokud je hladina oleje příliš nízká, může to mít za následek poškození motoru a zkrácení životnosti stroje. Hladinu motorového oleje byste proto měli kontrolovat před každým nastartováním a v případě potřeby jej doplnit.



1. Ke kontrole hladiny motorového oleje odstavte stroj na bezpečném, rovném povrchu. Vypněte motor a nechte stroj deset minut stát, aby se cirkulující olej mohl usadit v olejové vaně.
2. Odšroubujte měрку oleje a otřete ji čistým hadříkem, který nepouští vlákna, nebo papírovou utěrkou, která se netřepí.

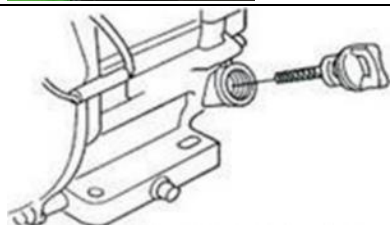

3. Zasuňte měрку zpět do otvoru až na doraz, ale nešroubujte ji. (Ujistěte se, že prut měřky byl opravdu zatlačen až na doraz - někdy se ohne.)

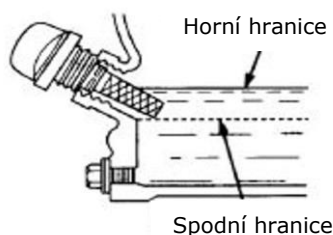

4. Měрку znovu vytáhněte a odečtěte hladinu oleje. K tomu jsou k dispozici dvě značky - viz obrázek vlevo.
5. Pokud je hladina oleje nízká, doplňte doporučený olej na max. až po horní hranici.
6. Znovu vložte měрку a utáhněte ji.

6.3.2 Kontrola hladiny palivové nádrže

UPOZORNĚNÍ



Dodržujte bezpečnostní předpisy pro kontrolu paliva. Při doplňování paliva filtrujte palivo, abyste zabránili vniknutí cizích částic do spalovací komory. Veškeré rozlité palivo otřete.

Postup:

1. Odšroubujte víčko nádrže (umístěné na palivové nádrži).
2. Kontrola hladiny ve formě vizuální kontroly. V případě potřeby doplňte benzín s příslušným oktanovým číslem (RON 95).
3. Po doplnění paliva znovu pevně uzavřete víčko nádrže.



7 PROVOZ

Stroj provozujte pouze v bezvadném stavu. Před každým spuštěním stroje proveďte jeho vizuální kontrolu. Bezpečnostní prvky stroje, elektrické vedení a ovládací prvky kontrolujte vždy. Kontrolujte pravidelně šroubové spoje na pevnost a poškození.

7.1 Informace k prvnímu uvedení do provozu

UPOZORNĚNÍ



Pamatujte, že stroj je dodáván bez motorového oleje a paliva. Před prvním uvedením do provozu se ujistěte, že jsou tyto provozní prostředky doplněny.
POZOR: Stroj se nespustí, dokud se motorový olej nedoplní k horní hranici. Nedostatečné mazání olejem!

7.1.1 Zkušební provoz při prvním uvedení do provozu

- Nechejte běžet stroj asi 3 minuty na volnoběžné otáčky.
- Věnujte pozornost neobvyklým zvukům.
- Věnujte pozornost výfukovým plynům (příliš černé, příliš bílé)?

7.1.2 Pokyny pro prvních 20 provozních hodin

Pro optimalizaci délky života vašeho stroje byste měli dodržovat následující body:

- Chraňte motor prvních 20 hodin provozu (to platí i pro použité motory po rozsáhlé údržbě). To znamená nižší otáčky a nižší maximální pracovní zátěž než za normálního provozu.
- Po prvních 20 hodinách provozu vyměňte motorový olej.

7.2 Provozní pokyny



VÝSTRAHA

Před údržbou, čištěním a přestávkami stroj vypněte!
Bezpečnostní spínač musí být správně připojen! RIZIKO ZRANĚNÍ!



UPOZORNĚNÍ

- Při spouštění stroje nestojte v oblasti výsypky.
- Před každým spuštěním stroje se ujistěte, že v násypném zásobníku nezůstaly žádné zbytky větví apod.
- Nezačínejte drtit, dokud motor nedosáhne plných otáček.
- Obsluhujte stroj pouze s ostrým nožem.
- Používejte pouze nože schválené pro tento stroj.
- Nikdy nepoužívejte poškozené nože!
- Stroj provozujte vždy po straně výsypky.
- Nikdy nestůjte v oblasti výsypky.
- Nikdy netahejte za startovací lanko, když je motor v chodu. To škodí motoru.
- Za žádných okolností nesmíte stroj provozovat na svazích se sklonem větším než 20 °, protože motor nemusí být zásobován dostatečným mazáním ani při optimální hladině oleje.





Připojení bezpečnostního spínače:

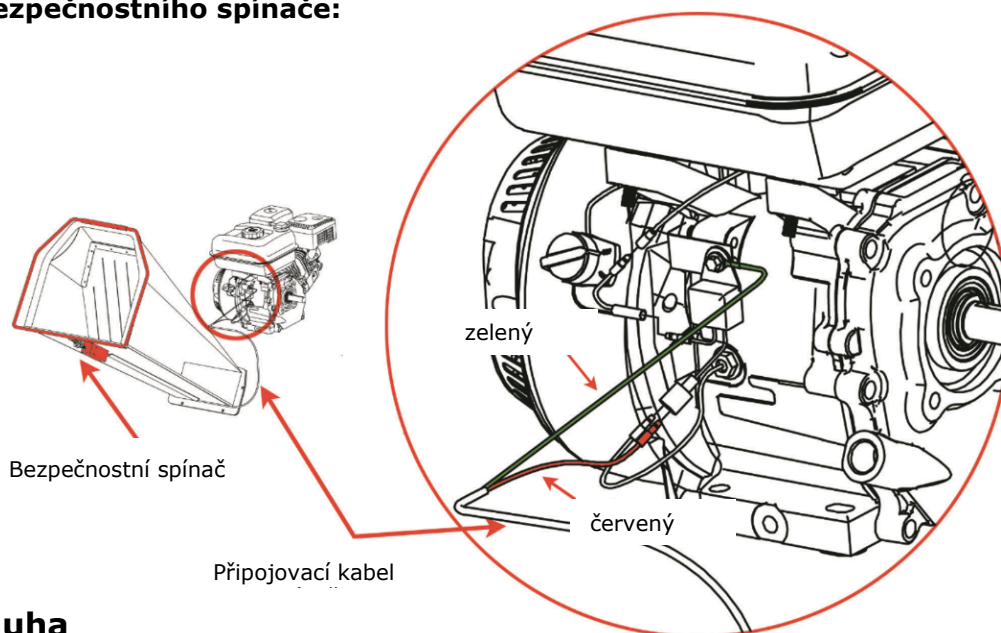

7.3 Obsluha

7.3.1 Doplnění paliva, startování, vypínání

Viz. také přiložený návod k obsluze od výrobce motoru.

Spuštění stroje:

	<ol style="list-style-type: none"> 1. Přepněte spínač paliva do polohy „ZAP“.
	<ol style="list-style-type: none"> 2. Přepněte spínač ZAPNUTÍ / VYPNUTÍ motoru (spínač zapalování) také do polohy „ZAP“ / „I“.
	<p>Upozornění: Uzavřená poloha páčky sytiče obohacuje palivovou směs pro spuštění studeného motoru. Otevřená poloha poskytuje správnou palivovou směs pro normální provoz po nastartování i pro restartování teplého motoru.</p> <ol style="list-style-type: none"> 3. Páčku sytiče přesuňte do polohy „ZAVŘENO“, pouze u studeného motoru.
	<ol style="list-style-type: none"> 4. Nastavte páku plynu na „poloviční plyn“ (= střední poloha mezi „rychlým“ a „pomalým“). <p>Upozornění: Netahejte za startovací lanko až na doraz a po zatažení jej nenechte zacvaknout, nýbrž jej nechte jen plynule navinout zpět.</p>

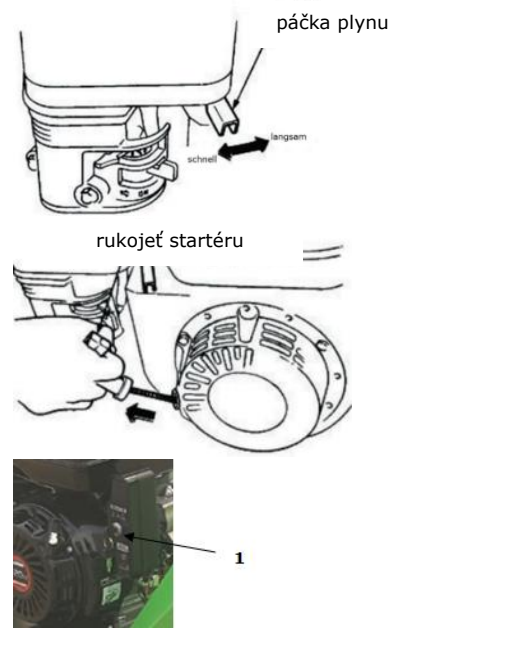

	<p>5. Uchopte rukojeť startéru a pomalu ji vytáhněte. Odpor bude v určitém místě nejsilnější. Toto místo tak odpovídá bodu komprese. Od tohoto bodu nechte lakno trochu vrátit zpět a potom ho plnou silou vytáhněte.</p> <p>POUZE u modelu ZI-HAEK11000 (Elektronický START): Otočte klíčem z I do polohy Start</p> <p>6. Za chodu motoru přepněte páčku sytiče do polohy „Otevřeno“.</p> <p>7. Než začnete s drtičem pracovat, ještě více otevřete páku plynu, dokud stroj nedosáhne plných otáček.</p>
---	--

Zastavení stroje:

Nouzové zastavení

V případě nebezpečí a/nebo nouzové situace můžete stroj rychle zastavit stisknutím madla nouzového zastavení.

Normální vypnutí

1. Nastavte ovládací páku plynu na „minimum“ a nechejte motor volně běžet při nízkých otáčkách po dobu dalších cca 3 minut.
2. Poté otočte spínač ZAP / VYP motoru (spínač zapalování) do polohy VYP. Pouze u modelu ZI-HAEK11000: Otočte klíčem z I do polohy O.
3. Zavřete palivový spínač.
4. Před uskladněním stroje počkejte, až motor vychladne.

7.3.2 Drcení



UPOZORNĚNÍ

- **Příliš mokrá materiál má za následek ucpání.**
- **Vložte materiál k drcení do násypky a ihned jej uvolněte, když je drcený materiál strojem zachycen a automaticky nasán.**
- **Větve vždy vkládejte silným koncem napřed.**
- **Příliš dlouhé postranní větve odřízněte a vkládejte je samostatně.**
- **Nikdy nepoužívejte sílu.**
- **Stroj nikdy nepřetěžujte.**
- **V případě ucpání nebo zablokování okamžitě vypněte motor a odstraňte závady.**
- **Drcený materiál ležící napříč násypkou odstraňujte pouze, když je motor vypnutý a drtičí jednotka stojí!**
- **V případě neobvyklých zvuků nebo vibrací okamžitě vypněte motor. Závady neprodleně odstraňte.**

Po dokončení drcení ponechte stroji dostatek času na zpracování veškerého materiálu. Tím se vyhnete obtížím při zahájení příští práce!



Materiál k drcení:

živé ploty a prořezy, kěře, trvalky, větve.

Materiál zakázaný k drcení:

Sklo, kovové části, plasty, plastové sáčky, kameny, odpad z látek, kořeny s půdou, potraviny, ryby a masný odpad apod.

8 ÚDRŽBA



POZOR

Před prováděním údržby vypněte stroj a nechte jej vychladnout!

Stroj je nenáročný na údržbu a pouze několik málo dílů vyžaduje z hlediska údržby pozornost obsluhy.

Poruchy nebo závady, které mohou ovlivnit bezpečnost, nechte okamžitě odstranit.

UPOZORNĚNÍ

Pouze pravidelně udržovaný stroj může být uspokojivě provozován.

Nedostatečná údržba a péče o stroj mohou mít za následek nehody a zranění.

Náročné opravy vyžadující odborné znalosti svěřte autorizovanému servisu.

Nevhodný zásah může poškodit stroj a ohrozit Vaši bezpečnost.

8.1 Péče o stroj a plán údržby

Kontrola při údržbě stroje	
Volné a ztracené šrouby	Před každým uvedením do provozu
Poškození částí stroje	Před každým uvedením do provozu
Kontrola stavu paliva	Před každým uvedením do provozu
Palivová nádrž na těsnost	Před každým uvedením do provozu
Čištění stroje	Před každým uvedením do provozu
Kontrola stavu oleje	Před každým uvedením do provozu
Funkce bezpečnostního spínače	1x měsíčně
Kontrola klínového řemene	Před každým uvedením do provozu
Mazání drtiče	Každých 25 provozních hodin
Čištění zapalovací svíčky	Každých 25 provozních hodin
Čištění vzduchového filtru	Každých 20-30 provozních hodin

8.1.1 Čištění vzduchového filtru

Zanesený, znečištěný vzduchový filtr výrazně sníží výkon vašeho motoru!

Povolte kryt vzduchového filtru. Sejměte kryt vzduchového filtru a vyjměte vzduchový filtr. Vyčistěte vzduchový filtr a nakapejte na něj několik kapek motorového oleje. Znovu filtr nasadte a namontujte kryt vzduchového filtru.

8.1.2 Čištění zapalovací svíčky

Demontujte konektor zapalovací svíčky. **Opatrně** povolte a vyjměte zapalovací svíčku. K odstranění usazenin sazí ze zapalovací svíčky použijte malý kartáč. Kontaktní vzdálenost mezi dvěma kontakty by měla být přibližně 0,7 mm - 0,8 mm

8.1.3 Mazání bubnu drtiče

Uložení bubnu drtiče na obou stranách namažte pomocí mazací hlavice. Rovněž po každém čištění!

- Demontujte kryt klínového řemene.
- Mazací hlavici očistěte hadříkem.
- Nasadte mazací lis a napumpujte mazivo.
- Kryt klínového řemene opět namontujte.





8.1.4 Seřízení klínového řemene

Klínový řemen spojuje motor a buben drtiče. Zejména u nových strojů nebo po výměně klínového řemene se tento po chvíli roztahuje a povoluje. Pokud se klínový řemen pod tlakem palce prohne o více než 10–15 mm, je nutné řemen znovu seřídít.

1. Vypněte stroj a sejměte kryt klínového řemene.
2. Povolte čtyři matice na motoru.
3. Posuňte motor dozadu pro napnutí a dopředu k povolení klínového řemene.
4. Ustavte hnací a motorovou řemenici do jedné linie vůči sobě (pomoci může i pravítko). Na motoru opět utáhněte všechny čtyři šrouby.
5. Kryt řemenu nandejte zpět.

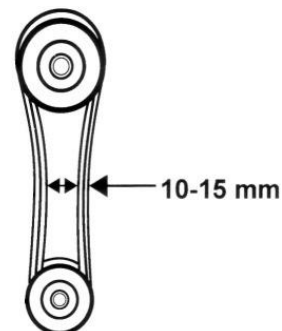

8.1.5 Nůž



UPOZORNĚNÍ

- **Použijte pracovní rukavice.**
- **Po přibližně 30-50 hodinách provozu jsou za normálních provozních podmínek nože tupé.**
- **Nože jsou tupé, když:**
 - jde těžký hluk z drtiče,
 - je rychlost drcení výrazně snížena
 - klínový řemen prokluzuje (navzdory správnému napnutí)
- **Bubnový nůž a protiostrí lze každý jednou otočit**

Bubnový nůž 2x

Protiostrí 1x

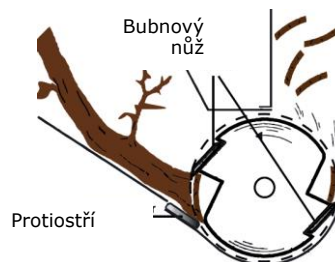
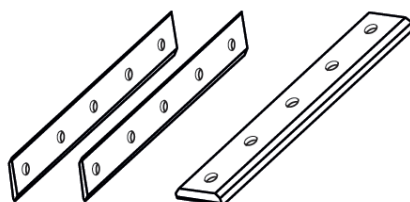

- **Poškozené nože okamžitě vyměňte!**

Povolte upevňovací šrouby, nůž otočte (podle potřeby naostřete) a znovu připevněte. Pro protiostrí nastavte mezeru 0,5 mm.

8.1.6 Karburátor

UPOZORNĚNÍ

Seřizování karburátoru smí provádět pouze vyškolený odborník!

8.1.7 Doplnění paliva

Lze použít běžný benzín (bezolovnatý benzín) s oktánovým číslem (ROZ) 95.

Nikdy nepoužívejte směs oleje a benzínu nebo špinavý benzín. Zabraňte vniknutí nečistot, prachu nebo vody do palivové nádrže.

UPOZORNĚNÍ

Náhrada benzínu se nedoporučuje, protože může napadnout součásti palivového systému.

8.1.8 Čištění

Zbavte stroj nečistot. Očistěte skříň stroje vlhkým hadříkem a případně za použití malého množství běžně dostupného čisticího prostředku.



UPOZORNĚNÍ

Použití rozpouštědel, agresivních chemikálií nebo abraziv vede k poškození stroje!

Platí: K čištění používejte pouze vodu a případně jemné čisticí prostředky.

Impregnujte holé plochy stroje proti korozi (např. antikorozním prostředkem WD40)!

8.1.9 Skladování

Pokud je stroj skladován déle než 30 dní:

- Počkejte, dokud stroj dostatečně nevychladne.
- Stroj důkladně očistěte.
- Vypusťte palivo z nádrže a karburátoru do sběrné nádoby a v jiné vhodné nádobě ho uskladněte.
- Stroj dobře zakryjte a uložte na suchém a čistém místě.

8.1.10 Likvidace

Váš stroj nevyhazujte do komunálního odpadu. Kontaktujte místní orgány pro získání informací o správné likvidaci a dostupných možnostech likvidace Vašeho stroje.

Zamezte poškození únikem provozních materiálů: Před likvidací zbavte stroj provozních materiálů. Pokud si budete pořizovat u svého prodejce nový stroj nebo obdobné zařízení, je tento v některých zemích povinen zajistit likvidaci Vašeho starého výrobku.



9 ODSTRAŇOVÁNÍ ZÁVAD



POZOR

Před odstraňováním problémů vypněte stroj, počkejte, až se zastaví, nechte jej vychladnout a vytáhněte konektor zapalovací svíčky!

Závada	Možná příčina	Odstranění
Motor nespouští	• Vadný spínač zapalování	• Spínač zapalování opravte
	• Prázdna nádrž	• Doplněte palivo
	• Zapalovací svíčka je znečištěná, vadná	• Vyčistěte, vyměňte
	• Vadné vedení paliva	• Zkontrolujte palivové vedení, zda není poškozené a zkroucené
	• Příliš nízká hladina motorového oleje (POZOR OCHRANA PROTI ÚNIKU OLEJE)	• Motorový olej doplňte
Příliš malý výkon	• Vzduchový filtr je znečištěný	• Vzduchový filtr vyčistěte
	• Klínový řemen	• Napněte, vyměňte
	• Přetížení	• Snižte přísun materiálu
	• Ucpání	• Odstraňte drcený materiál
	• Tupý nůž	• Nůž vyměňte / naostřete
Drcený materiál není automaticky vtažen	• Tupý nůž	• Nůž vyměňte / naostřete
Neobvyklé vytváření hluku	• Uvolněné díly, šrouby nebo matice	• Dotáhněte nebo upevněte



UPOZORNĚNÍ

Pokud nejste schopni nutnou opravu provést sami nebo k tomu nemáte dostatečné vzdělání, obraťte se na odborný servis.



10 PREFACE (EN)

Dear Customer!

This manual contains important information and advice for the correct and safe use and maintenance of the shredder ZI-HAEK4100 / ZI-HAEK11000.

Following the usual commercial name of the machine (see cover) is substituted in this manual with the name "machine".

The manual is part of the machine and may not be stored separately. Read it profoundly before first use of the machine and keep it for later reference. When the machine is handed to other persons always put the manual to the machine.

Please follow the security instructions!

Please read the entire manual, to prevent misunderstandings, machine damage or even injuries!



Due to continuous development of our products illustrations, pictures might differ slightly.

If you however find errors in this manual, please inform us.

Technical changes excepted!

Copyright law

© 2017

This manual is protected by copyright law – all rights reserved. Especially the reprinting as well as the translation and depiction of pictures will be prosecuted by law. Court of jurisdiction is the Landesgericht Linz or the competent court for 4707 Schlüsslberg, AUSTRIA.

Customer Support

ZIPPER MASCHINEN GmbH

Gewerbepark 8, 4707 Schlüsslberg
AUSTRIA

Tel.: +43 7248 61116-700

Fax: +43 7248 61116-720

Mail: info@zipper-maschinen.at



11 SAFETY

11.1 Intended Use

The machine must only be used for its intended purpose! Any other use is deemed to be a case of misuse.

To use the machine properly you must also observe and follow all safety regulations, the assembly instructions, operating and maintenance instructions lay down in this manual.

All people who use and service the machine have to be acquainted with this manual and must be informed about the machine's potential hazards.

It is also imperative to observe the accident prevention regulations in force in your area.

The same applies for the general rules of occupational health and safety.

The machine is used for:

Shredding of branches of all kinds (depending on the type of wood and freshness). Wilted, moist, garden waste already stored several days alternating with tree branches.

This machines with drawbar are not approved for public road traffic!

Any manipulation of the machine or its parts is a misuse, in this case ZIPPER-MASCHINEN and its sales partners cannot be made liable for ANY direct or indirect damage.



WARNING

- **Set during the operation could ensure that no foreign objects (such as stones, glass, metal, earth, and plastic) are filled into the shredder, such as foreign bodies blunt the chopping blade and severely damage the engine.**
- **Use your shredder solely for the purposes for which it was designed.**
- **The chopper should be carefully checked before use. Never use a chopper that is not in good condition if you notice a defect on the machine, which could pose a danger to the user, do not use the chopper until the defects have been corrected.**
- **This machine contains rotating blades.**
- **This blades does not stop immediately after stopping.**
- **The in-feed must be completely assembled and fixed prior to use.**

Prohibited use:

- The operation of the machine outside the stated technical limits described in this manual is forbidden.
- Operation of the machine function without any protection devices is forbidden
- The use of the machine for any purposes other than described in this user-manual is forbidden.
- Any manipulation of the machine and parts is forbidden.
- The use of the machine not being suitable for the use of the machine and not being certified is forbidden.
- It is not allowed to leave the immediate work area during the work is being performed!



11.2 Security instructions

Missing or non-readable security stickers have to be replaced immediately!

To avoid malfunction, machine defects and injuries, read the following security instructions!

The locally applicable laws and regulations may specify the minimum age of the operator and limit the use of this machine!

- **Use the machine only in good enough light to allow a safe operation can be guaranteed.**
- **In tiredness, decreased concentration or under the influence of alcohol or drugs, the work on the machine is prohibited!**
- **Caution in slippery conditions - slip hazard - risk of injury. When working, robust and non-slip footwear. Slides / stumble / traps are a major cause of serious injury or death.**
- **Unauthorized persons, especially children and not trained personnel must be kept away from the running machine!**
- **The machine must be operated only by trained persons (knowledge and understanding of this manual), which have no limitations of motor skills compared with conventional workers.**
- **No other person and pets shall remain within 12m!**
- **If you pass the machine to third, these instructions must be attached to the machine.**
- **Before each use, the reliability of the machine is to be checked (tightness of the cutting tool, the proper function of the throttle lever, safety switch)**
- **Use personal safety equipment: ear protectors, safety gloves in EN 388, class 3111, safety shoes S1, safety goggles or face protection when working with the machine!**
- **Make sure that the device is completely and correctly assembled.**
- **Never leave the machine running unattended! Before leaving the working area switch the machine off and wait until the machine stops.**
- **Switch off the machine before maintenance or adjustment.**
- **The machine should be only during operation on solid level ground.**
- **Neither put your hands into the in-feed and discharge chute when the machine is running.**
- **Using your shredder only in places where it is protected from water and never use it during rain outdoors.**
- **Danger of burns! During the operation flow of hot exhaust gases and engine parts such as the muffler and engine become hot.**
- **WARNING: Gasoline is highly flammable!**
- **Stop the engine before refuelling**
- **Smoking and open flames are prohibited during refuelling.**
- **Do not refuel when the engine and carburettor are still very hot.**
- **Refuel only outdoors or in a well ventilated area.**
- **Avoid contact with skin and clothes (fire hazard)**
- **Check after refuelling tank cap and check for leaks.**
- **Start the engine at least 3 meters from the tank location.**
- **Spilled fuel is wipe immediately.**
- **Keep the fuel in suitable containers only**
- **Make sure the fuel does not overflow. If the fuel overflows, the engine must not be started. Remove any dirt from the appliance and prevent any attempt at ignition until fuel fumes have evaporated**
- **Damaged fuel tank or other tank cap must be replaced immediately**
- **After the operation the fuel cock must be closed (if available)**
- **Danger of Intoxication! Only use outdoors and far from open windows and vents!**
- **Exhaust contains poisonous carbon monoxide. The exposure can cause unconsciousness and death.**
- **Before the start, after the failure or shock, be sure to check the device and make sure that it is in good condition**

Change damaged parts immediately

TRANSPORT NOTES:

- **Switch off the engine and let cool down**
- **Never lift or carry the machine while the engine is running**
- **Wait till the blade are completely stopped**
- **Secure the machine**
- **Empty tank completely, avoid fuel spillage**
- **To avoid damage to the device never drag but always lift correctly.**



STORAGE NOTES:

- Clean and dry the machine
- Empty tank completely, avoid fuel spillage
- Let cool down the engine
- Store in a dry, out of reach of children place, well packaged
- Do not store machines with fuels and fuels close to combustibile and highly inflammable materials as well as sparks and open flames.
- Never remove the fuel tank cap when the engine is running or hot

Switch of the engine and remove the ignition key (if is available):

- Before check, clean or work on the machine
- Before eliminating faults
- Before the start, after the failure or shock, be sure to check the device and make sure that it is in good condition
- If the shredder starts to vibrate abnormally, stop the engine immediately and locate the cause. Vibrations generally terminate in malfunction.
- Before refuelling
- Always if you leave the machine

11.3 Remaining risk factors



WARNING

It is important to ensure that each machine has remaining risks. In the execution of all work (even the simplest) greatest attention is required. A safe working depends on you!

Even if the machine is used as required it is still impossible to eliminate certain residual risk factors totally. The following hazards may arise in connection with the machine's construction and design:

- Risk of injury to the hands / fingers by negligent guiding the to be shredded material.
Guide the to be shredded material slowly and carefully into the in-feed. Automatic feeding!
- Risk of injury: hair and loose clothing, etc. can be captured and wound up! Safety regulations must be observed with regard to clothing.
- Risk of injury by tilting the machine
- Risk of injury to the eye by flying debris, even with safety goggles.
- Risk of injury to the hearing by prolonged labor without hearing protection.
- Risk of burns: Touching the mufflers, exhaust and other machine components which can be hot after prolonged continuous operation or when the engine is hot cause severe burns.

These risk factors can be minimized through obeying all security and operation instructions, proper machine maintenance, proficient and appropriate operation by persons with technical knowledge and experience.

In spite of all safety is and remains her healthy common sense and their corresponding technical qualification / training for use of the machines most important safety factor!



12 ASSEMBLY

12.1 Delivery content

Please check the product contents immediately after receipt for any eventual transport damage or missing parts. Claims from transport damage or missing parts must be placed immediately after initial machine receipt and unpacking before putting the machine into operation. Please understand that later claims cannot be accepted anymore.

ZI-HAEK4100:



ZI-HAEK11000:

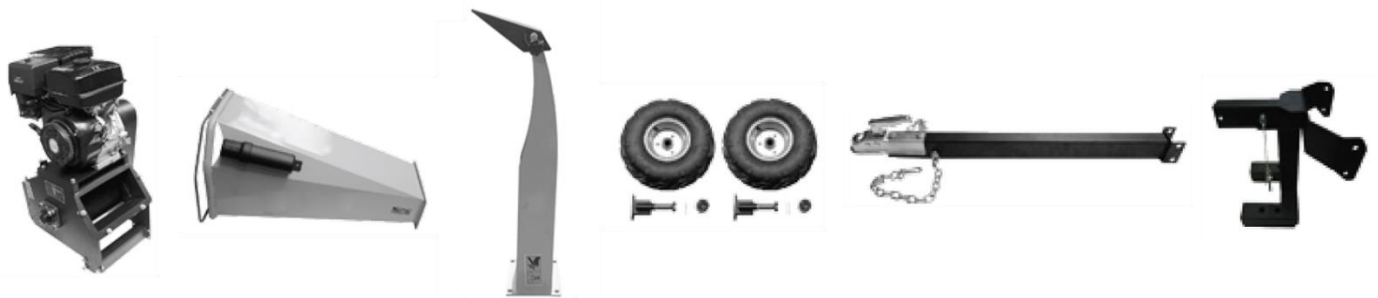

12.2 Assembly



NOTICE

Some machine components are heavier than 20kg. Assembly only from min. 2 persons! Assembly only with engine switched off!

ZI-HAEK4100:

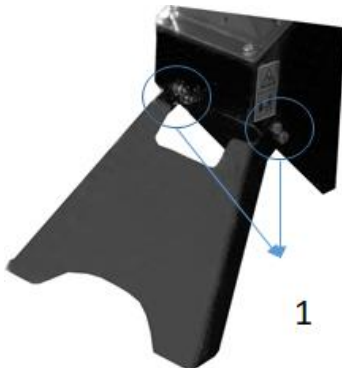

Base foot:

Tilt the blades chassis slightly backwards and fix the base foot with four screws , washers and nuts M10.

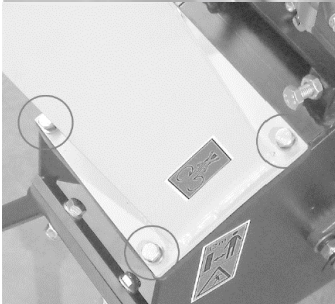
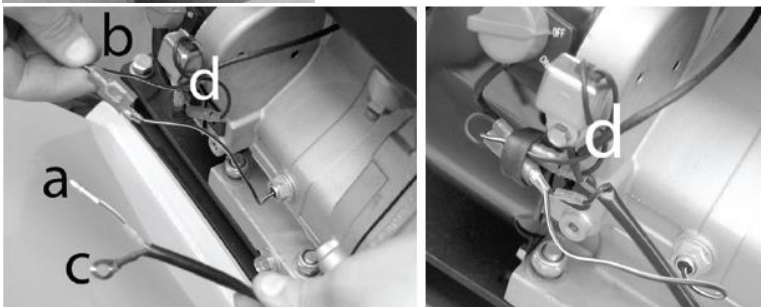
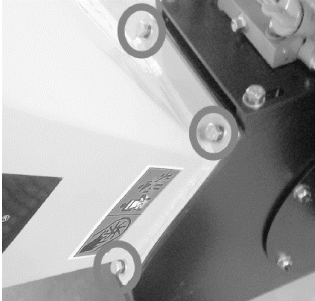
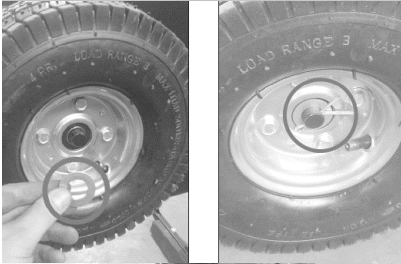
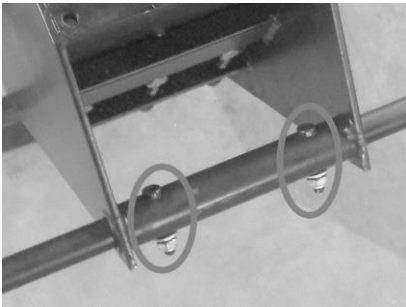

Axis:

Tilt the blades chassis slightly forwards, push the axis through the bracket and fix with Allen screw, washer and nut.

Wheels:

Place on both ends of the axis a washer. Push a wheel over the axis. Secure with a spacer and splint.

In-feed:

Place the in-feed on the blades chassis so that the mounting holes coincide with the holes on the in-feed. Fix with screws, washers and nuts.

Attention: Risk of cutting!

Safety switch:

Insert the cable (a) into the plug of the cable (b). Then connect the cable (c) to the motor using screw (d).

Discharge chute:

Place the discharge chute on the blades chassis so that the mounting holes coincide with the holes on the discharge chute. Fix with screws, washers and nuts.



ZI-HAEK11000:

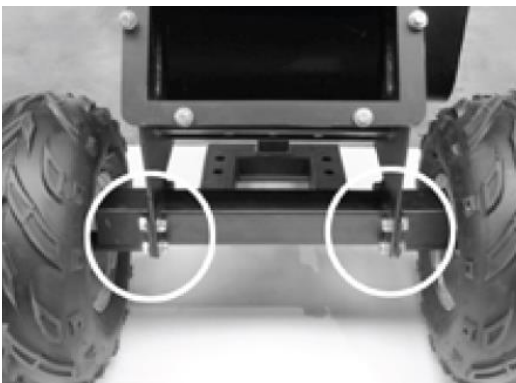
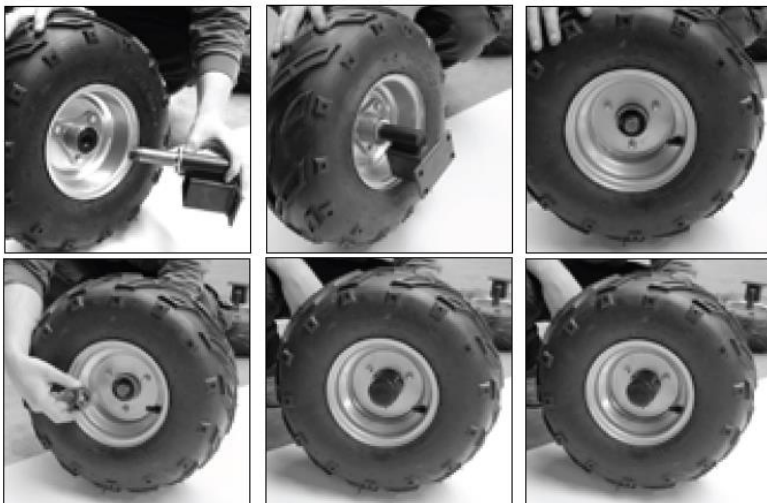
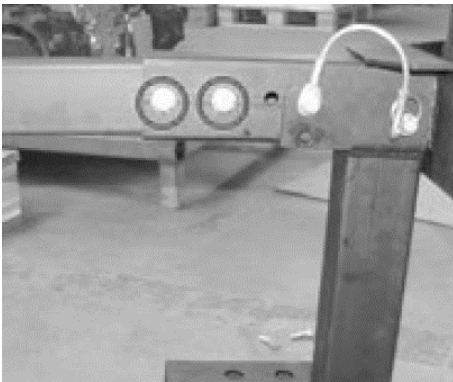
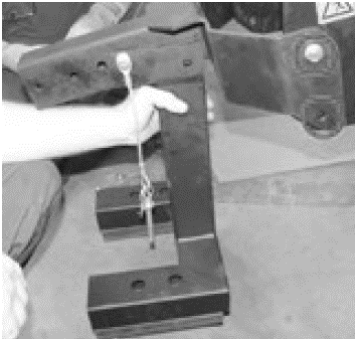

Base foot:

Tilt the blades chassis slightly backwards and fix the base foot with screws, washers and nuts.

Drawbar:

Place the drawbar on the base foot and fix with screws M12x100, washers and nuts M12.

Wheels:

Push the axis through the rim, tighten the nut and secure with a splint. Then fit the hubcap.

Axis:

Tilt the blades chassis slightly backwards and fix the axis with screws, washers and nuts.

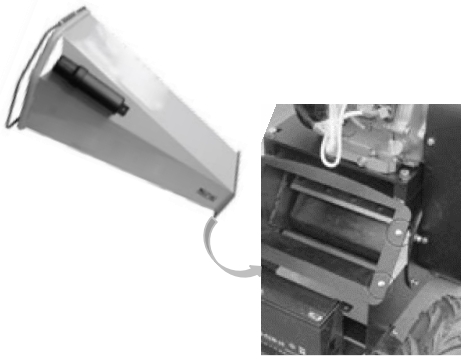

In-feed:

Place the in-feed on the blades chassis so that the mounting holes coincide with the holes on the in-feed.

Fix with washers and nuts.

Attention: Risk of cutting!

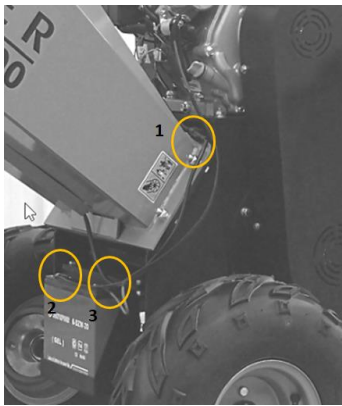

Safety switch / battery connection:

Safety switch:

Establish the plug connection of the 2-pin plug (1)

Battery:

Connect the (+) and (-) poles of the starter cable to the one on the battery.



Discharge chute:

Place the discharge chute on the blades chassis so that the mounting holes coincide with the holes on the discharge chute.

Fix with screws, washers and nuts.



WARNING

After finalized assembly check all screw connections and retighten if necessary!

12.3 Checklist before each use

NOTICE



The use of paint thinners, petrol, aggressive chemicals or abrasives leads to material damage to the surfaces! Therefore use only mild detergents for cleaning!

- Clean the machine and remove dirt and dust if necessary.
- If the air filter is dirty, blow the filter cartridge from the inside by moving a jet of dry compressed air up and down. Continue until all dust has been removed. Replace the air filter with a new one if necessary.
- Check the carburettor for external dirt and dust and clean it with dry compressed air if necessary.
- Check the nuts and bolts for tightness. (Screws or bolts loosened by vibrations can lead to accidents!)



12.3.1 Checking the engine oil level

NOTICE



Too low an oil level will damage the engine and shorten the life of the machine. Therefore, check the engine oil level before every start and top up the engine oil if necessary.



1. To check the engine oil level, place the machine on a safe, level surface. Switch off the engine and allow the machine to stand for ten minutes so that the circulating oil can collect in the oil pan.
2. Unscrew the oil dipstick and wipe with a clean, lint-free cloth or a non-fibrous paper towel.

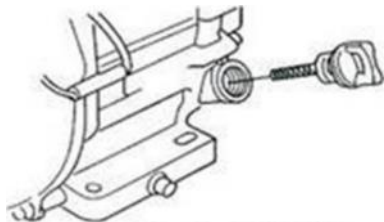

3. Push the dipstick into the opening, but do not screw it in. (Make sure that the dipstick has really been pushed in completely).

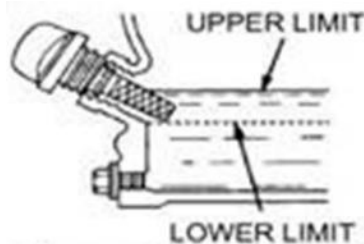

4. Pull out the oil dipstick again and read off the oil level. There are two markings for this - see illustration on the left.
5. If the oil level is low, refill the recommended oil up to the upper edge (maximum filling volume: approx. 0.5 litres).
6. Push in the oil dipstick again and tighten.

12.3.2 Checking the fuel tank level

NOTICE



Observe the safety regulations for fuel control. Filter the fuel during refuelling to prevent foreign particles from entering the combustion chamber. Wipe up leaked fuel.

1. Screw on the tank cap (sits on the fuel tank).
2. Level check in the form of a visual inspection. If necessary, top up with fuel with the appropriate octane number (RON 95).
3. Close the fuel filler cap tightly after refuelling.



13 OPERATION

Machine to be operated in a perfect state only. Inspect the device visually every time it is to be used. Check in particular the safety equipment, electrical controls, electric cables and screwed connection for damage and if tightened properly. Replace any damaged parts before operating the device.

13.1 Information on Initial Start-up

NOTICE



Note that the machine is delivered without engine oil and fuel. Make sure that this equipment is filled up before the machine is put into operation for the first time.
ATTENTION: The machine does not start until the engine oil has been refilled to the upper limit.

13.1.1 Test Run Initial Start-up

- Let the machine run idle for about 3 minutes.
- Pay attention to abnormal noises.
- Pay attention to the exhaust fumes (too black, too white)?

13.1.2 Notes on the first 20 operating hours

In order to optimize the life expectancy of your machine, the following points should be observed:

- Do not operate the engine for the first 20 operating hours @ maximum load (this also applies to used engines after extensive maintenance). This means lower speed and lower maximum working load than during normal operation.
- Change the engine oil after the first 20 hours of operation.

13.2 Operation instructions



WARNING

**Stop the machine before any break, maintenance and cleaning!
The safety switch must be rightly connected! RISK OF INJURY!**



NOTICE

- **Do not stand in the discharge chute area during starting the machine**
- **Before starting check that the in-feed the free from any material**
- **Start shredding after the engine has reached full speed**
- **Operating only with sharp blades**
- **Use only blades allowable for this machine!**
- **Never use damaged blades!**
- **Always operate in the operator zone**
- **Never stay in the in-feed zone**
- **Never use the recoil-starter while the engine is running. This will damage the engine**
- **Do not operate the machine on slopes of more than 20°, as even with an optimum oil level the engine may not be supplied with sufficient lubrication.**

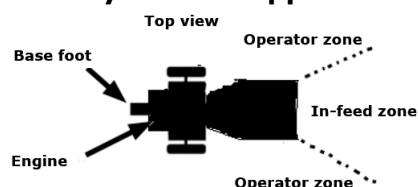



Connection of safety switch:

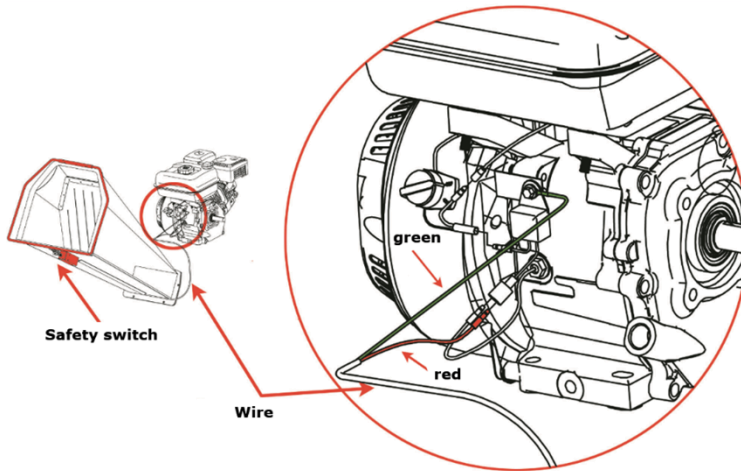

13.3 Operation



13.3.1 Refuel, start, stop

See also the operation manual of the engine manufacturer

Starting the machine

	<ol style="list-style-type: none"> 1. Turn the fuel valve to the "ON" position.
	<ol style="list-style-type: none"> 2. Set the engine ON/OFF switch (ignition switch) also to the "On" position. (only for ZI-HAEK4100) <p>Turn the key (1) to I-Position (only for ZI-HAEK11000)</p>
	<p>Note: The closed position of the choke lever enriches the fuel mixture for starting a cold engine. The open position provides the correct fuel mixture for normal operation after starting and for restarting a warm engine.</p> <ol style="list-style-type: none"> 3. Turn the choke lever to the "Closed" position, only for cold engine.

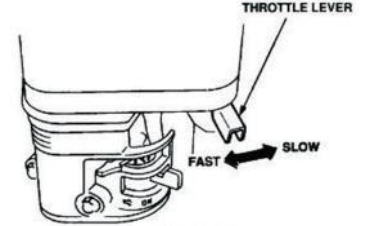
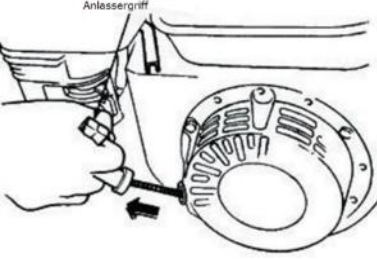

  	<p>4. Set the throttle lever to "half throttle" (= middle position between "fast" and "slow").</p> <p>Note: Do not pull the starter rope through to the end and do not let it rewind after pulling, but only rewind it quickly.</p> <p>5. Grab the starter handle and pull it out slowly. The resistance becomes strongest at a certain point. This point corresponds to the compression point. Let the rope roll back a little from this point and then pull it out powerfully.</p> <p>Only for ZI-HAEK11000 (elektronic START): Turn the Key from Position I to Start.</p> <p>6. Turn the choke lever to "Open when the engine is running.</p> <p>Open throttle further to increase the speed before working with the Machine.</p>
---	--

Stopping the Machine:

Emergency-stop:

In case of danger and/or in an emergency situation, you can quickly stop the machine by pressing the infeed emergency stop.

Normal stop

1. Set the throttle lever to "minimum" and let the engine run idle for approx. 3 minutes at low engine speed.
2. Then set the engine ON/OFF switch (ignition switch) to the OFF position.
Only for ZI-HAEK11000: Turn the key (1) from position I to 0.
3. Close the fuel switch.
4. Wait until the engine has cooled down before storing the machine.



NOTICE

- **To wet material causes clogging**
- **Insert the to be shredded material into the in-feed and when the material is gripped by the machine and automatically fed, release the material immediately**
- **Always feed in material with the thick end first**
- **Saw off long side branches and insert them separately**
- **Never work with too much pressure**
- **Do not overload the machine**
- **In the event of blockages, switch off the engine immediately and eliminate any malfunctions.**
- **Remove crosswise lying material only when the engine is switched off and the blades are stopped!**
- **Switch off the engine immediately if there are any unusual noise and vibrations. Repair any faults immediately.**



After finishing the shredder work let the machine sufficient time to process the whole shredding material. This avoids start-up difficulties when working next time!

To be shredded:

Hedge and tree cuttings, bushes, perennial herb, dead flowers

To be not shredded:

Glass, metal, plastic, plastic bags, stones, cloth, roots with soil, food left-overs, fish or meat.

14 MAINTENANCE



ATTENTION

**No cleaning, upkeep, checks or maintenance when machine is running
Shut off the machine, let it cool down, disconnect spark plug cap from spark plug!**

The machine does not require intense maintenance. However, to ensure a long lifespan, we strongly recommend following the upkeep and maintenance plan.

Repairs must be carried out by specialists! Use original ZIPPER parts only!

NOTICE

Only a properly maintained equipment may be a satisfactory tool. Care and maintenance deficiencies can cause unpredictable accidents and injuries.

Repairs should be performed only by authorized service centers.

Improper operation may damage the equipment or endanger your safety.

14.1 Maintenance plan

Controls for the maintenance of the machine	
Loose or lost screws, nuts, bolts	Regularly prior to each operation
Damage of any part of the machine	Regularly prior to each operation
Fuel level	Regularly prior to each operation
Fuel tank of tightness	Regularly prior to each operation
Machine cleaning	Regularly prior to each operation
Oil level	Regularly prior to each operation
Function of safety switch	Every month
Tension of the V-belt	Regularly prior to each operation
Greasing of the blade drum	Every 25 working hours
Cleaning spark plug	Every 25 working hours
Cleaning air filter	Every 20-30 working hours

14.1.1 Cleaning the air filter

A clogged air filter reduces the engines power output drastically and causes engine disfunction. Furthermore it reduces the engines lifespan!

Disassemble the air filter cap. Remove the air filter from the machine. Clean the air filter and drip some drops of oil onto the filter. Mount the filter back.

14.1.2 Cleaning the spark plug

Take off the spark plug cap. Loosen and remove the spark plug. Clean it with a small brush from soot debris. The contact distance shall account approx. 0, 5mm – 0,7mm.



14.1.3 Greasing of the blade drum

Grease the bearings of the blade drum on both sides to the grease nipple. Also after every cleaning!

- Remove V-belt cover.
- Clean grease nipple with cloth
- Apply the grease gun and pump the grease
- Reassemble the V-belt cover

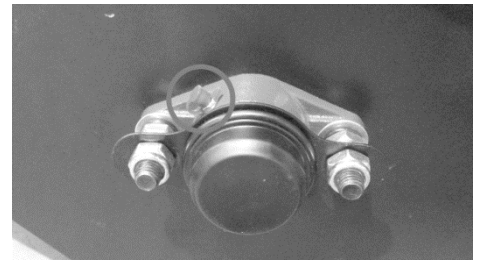

14.1.4 Adjusting the V-belt

The V-belt connects the engine and blade drum. Especially with new machines or even after the change of the v-belt this itself is getting wider and loses purchase. If the V-belt yields more than 10-15mm on thumb pressure, it is necessary to adjust the V-belt again.

1. Switch off the machine and take off the cover of the belt.
2. Loose the four nuts at the engine.
3. Move back the engine for straining and forward to solve the V-belt.
4. Put the engine and drive pulley in liner (a ruler can be helpful). Tighten the four nuts at the engine again.
5. Fix the cover of the V-belt again.

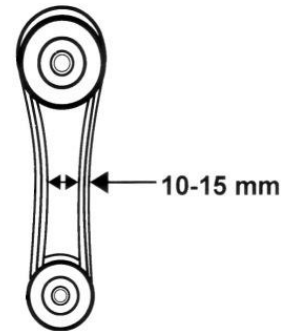

14.1.5 Blades



NOTICE

- **Wear safety gloves.**
- **After approx. 30-50 working hours, the blades are blunt under normal operating conditions.**
- **Blades are blunt if:**
 - abnormal noise
 - decreased speed
 - **V-belt (despite correct tension) slips**
- **Drum blades and counter blade can be turned 1 time**

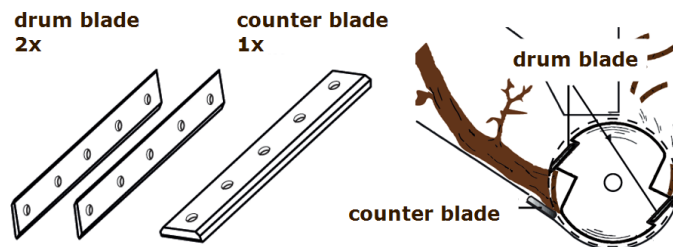

- **Replace damaged blades immediately!**

Loosen the screws, turn the blades (grind if necessary) and retighten the blades. Adjust counter blade cutting gap to 0,5 mm.

14.1.6 Carburettor

NOTICE

Carburetor settings must be performed only by trained personnel!

14.1.7 Refuel

Each normal petrol (unleaded petrol) with octane index (ROZ) of 95 can be used. Never use a mix of oil and petrol or dirty petrol. Avoid infiltration of the gasoline tank by water, dust or dirt.

NOTICE

It is not recommended to use alternative for gasoline, because this can cause damage of parts of the gasoline system.



14.1.8 Cleaning

Clean the machine and the working attachment from dirt.
Clean the machine housing with a wet cloth and a mild cleaning solution.
Put on all coatless flats a thin coat of oil.

NOTICE

The usage of solvents, aggressive chemicals or scouring agents damages the machine housing.

14.1.9 Storage

If the machine is stored for longer than 30 days:

- Let the machine cool down
- Clean the machine and dry
- Empty Tank and carburetor completely, avoid fuel spillage
- Store in a dry, out of reach of children place, well packaged.

14.1.10 Disposal

Do not dispose the machine in residual waste. Contact your local authorities for information regarding the available disposal options. Avoid damage caused by leaking operating supplies: drain the operating supplies prior to disposal! When you buy at your local dealer for a replacement unit, the latter is obliged to exchange your old.



15 TROUBLE SHOOTING



ATTENTION

Shut off the machine, let it cool down, disconnect spark plug cap from spark plug

Trouble	Possible cause	Solution
Engine does not start	• Ignition switch defect	• Repair or change
	• No fuel	• Refuel
	• Spark plug dirty or damaged	• Clean or change
	• Fuel line faulty	• Check fuel line for damage and kinks
To low power	• less engine oil (CAUTION: engine protection device)	• Fill up engine oil to maximum
	• Air filter dirty	• Clean or change
	• V-belt	• Tighten or change
	• Overload	• Reduce material feeding
	• Blockage	• Remove shredded material
No automatically feeding of the shredded material	• Blades blunt	• Turn/grind blades
	• Blades blunt	• Turn/grind blades
Extra-ordinary sounds	• Screws, nuts or other parts are slack	• Fix parts



NOTICE

Should you in necessary repairs not able to properly to perform or you have not the prescribed training for it always attract a workshop to fix the problem.



16 PREFACIO (ES)

Estimado Cliente,

Este manual contiene información y consejos para el uso correcto, seguro y el mantenimiento de la biotrituradora ZI-HAEK4100 / ZI-HAEK11000.

Después la denominación comercial usual del equipo en este manual se sustituye por el término "máquina" (ver portada).

El manual forma parte de la máquina y no podrá ser guardado por separado. Guárdelo para futuras consultas. Cuando la máquina se entrega a otras personas, adjunte siempre el manual a la máquina.

iPor favor, siga las instrucciones de seguridad!



Lea el manual atentamente antes de usar la máquina. Aténgase a las instrucciones de seguridad. ¡Hacer caso omiso de estas instrucciones puede resultar en lesiones graves! Debido al desarrollo continuo de nuestros productos, las ilustraciones, las imágenes pueden variar ligeramente. Sin embargo, si Usted descubre algún error, le rogamos nos informe usando el formulario de sugerencias.

¡Las especificaciones técnicas pueden cambiar sin previo aviso!

Copyright

© 2017

Este documento está protegido por la ley internacional de derechos de autor. Todos los derechos reservados. Especialmente la reimpresión, así como la traducción y la representación de imágenes será perseguida por la ley. La jurisdicción es del Tribunal Regional de Linz o del tribunal para 4707 Schlüsslberg.

Atención al Cliente

ZIPPER MASCHINEN GmbH

Gewerbepark 8, 4707 Schlüsslberg

AUSTRIA

Tel.: +43 7248 61116-700

Fax: +43 7248 61116-720

Mail: info@zipper-maschinen.at



17 SEGURIDAD

17.1 Uso correcto

El uso correcto también incluye el cumplimiento de las normas de funcionamiento, de mantenimiento y condiciones de reparación, y de las normas de seguridad especificadas en el manual.

Cualquier otro uso se considera inadecuado.

Todas las personas que usan y hacen el mantenimiento a la máquina tienen que estar al tanto de este manual y deben ser informados acerca de los peligros potenciales de la máquina.

También es imprescindible seguir las normas de prevención de accidentes en vigor en su área.

Lo mismo sucede con las normas generales de seguridad y salud ocupacional.

La máquina se utiliza para:

Trituración de ramas de todo tipo (según el tipo de madera y la frescura). Desechos secos, húmedos de jardín ya almacenados varios días alternando con ramas de árboles.

¡Estas máquinas no están aprobadas para vías públicas!

Por un uso diferente o adicional y como resultado daños materiales o lesiones, ZIPPER MASCHINEN no se hará responsable y no aceptará ninguna garantía.



ADVERTENCIA

- Durante la operación, asegúrese de que no se estén introduciendo residuos (como piedras, vidrio, metal, tierra, plástico) en la trituradora, ya que dichos residuos pueden dañar las cuchillas y el motor.
- Utilice su trituradora solo para los fines para los que fue diseñada.
- La trituradora debe revisarse cuidadosamente antes de usarla. Nunca trabaje con una trituradora que no esté en buenas condiciones. Si observa un defecto en la máquina que podría representar un peligro para el usuario, no utilice la trituradora hasta que estos defectos hayan sido corregidos.
- Esta máquina incluye hojas trituradoras giratorias.
- Esta cuchillas no se detiene inmediatamente después de la desconexión.
- La tolva de alimentación debe estar completamente montada y asegurada antes de su uso.

Uso prohibido:

- Nunca use la máquina fuera de los límites especificados en este manual.
- El uso de la máquina sin los dispositivos de seguridad está prohibido.
- El desmantelamiento o la desactivación de los dispositivos de seguridad están prohibidos.
- Prohibido el uso de la máquina con materiales no expresamente mencionados en este manual.
- Cualquier cambio en el diseño de la máquina está prohibido.
- ¡Se prohíbe la operación de la máquina de una manera o para fines que no sean 100% compatibles con las instrucciones de este manual!
- ¡Nunca deje la máquina desatendida, especialmente si hay niños cerca!



17.2 Instrucciones generales de seguridad

¡Las señales o pegatinas de advertencia si sufren desgaste o se quitan han de ser inmediatamente renovadas!

¡Las leyes y normativas locales aplicables pueden restringir la edad del operador y limitar el uso de esta máquina!

Para evitar un mal funcionamiento, daños o lesiones físicas, debe tener en cuenta:

- **Utilizar la máquina sólo con la luz suficiente para permitir un funcionamiento seguro.**
- **¡Está prohibido trabajar con la máquina en caso de cansancio, falta de concentración o bajo la influencia de drogas, alcohol o medicamentos!**
- **Tenga cuidado con las superficies resbaladizas - peligro de resbalones - riesgo de lesiones. Use calzado sólido y antideslizante cuando trabaje. Resbalones / tropezones / caídas es una causa importante de lesiones graves o fatales.**
- **¡Los niños y las personas que no estén familiarizados con este manual no deben usar la máquina!**
- **La máquina debe ser operado solamente por personal capacitado (conocimiento y comprensión de este manual), que no tienen limitaciones de las habilidades motoras en comparación con los trabajadores convencionales.**
- **Las personas no autorizadas, especialmente los niños, y las personas no capacitadas deben mantenerse alejadas de la máquina en marcha.**
- **¡Dentro de 12m no puede quedarse ninguna otra persona, especialmente niños o mascotas!**
- **Si pasa la máquina a terceros, este manual debe estar incluido con la máquina.**
- **Antes de cada uso, debe comprobar la seguridad operativa de la máquina (ajuste apretado de la herramienta de corte, función adecuada de la palanca del acelerador, interruptor de seguridad).**
- **¡Use equipo de protección adecuado cuando trabaje en o con la máquina (ropa de trabajo ajustada, guantes EN 388 clase 3111, gafas o máscara de seguridad, protección auditiva, calzado de seguridad S1)!**
- **La trituradora debe estar correctamente montada antes de su uso.**
- **Detenga la máquina, deje que se enfríe y espere hasta que la cuchilla de la trituradora se haya detenido antes de tomar un descanso, o hacer mantenimiento o limpieza.**
- **La máquina debe estar sobre un suelo nivelado y firme durante el funcionamiento.**
- **No ponga las manos en la tolva de alimentación ni en el conducto de descarga mientras la máquina está funcionando.**
- **Solo trabaje con su trituradora donde esté protegida del agua. Nunca lo use al aire libre cuando llueva.**
- **¡Quemaduras! Durante el funcionamiento, los gases de escape calientes fluyen y piezas de la máquina tales como el escape y el motor están calientes.**
- **ATENCIÓN: ¡La gasolina es altamente inflamable!**
- **Apague el motor antes de repostar.**
- **Fumar y las llamas abiertas están prohibidas durante el repostaje.**
- **No cargue combustible si el motor y el carburador todavía están muy calientes.**
- **Reposte solo en exteriores o en zonas bien ventiladas.**
- **Evitar el contacto con la piel y la ropa (¡Riesgo de incendio!).**
- **Cierre el tapón del depósito después de repostar y verifique que no haya fugas.**
- **Proceso de arranque al menos a 3m del lugar de repostaje.**
- **El combustible derramado debe limpiarse inmediatamente.**
- **La gasolina solo debe almacenarse en contenedores especialmente diseñados.**
- **Si la gasolina se ha derramado, no se puede hacer un intento de arranque. En su lugar, la máquina debe retirarse del área contaminada con gasolina. Debe evitar cualquier intento de encendido hasta que los vapores de gasolina resultantes hayan desaparecido.**
- **Un depósito de gasolina dañado u otros tapones de combustible deben ser reemplazados.**
- **Cuando haya terminado, cierre la llave de paso del combustible (si está presente).**
- **Nunca haga funcionar el motor en lugares cerrados o confinados.**
- **Los gases de escape contienen monóxido de carbono tóxico. El estrés puede causar inconsciencia y llevar a la muerte.**
- **Si es necesario vaciar el tanque de combustible, esto debe hacerse al aire libre. Almacene el combustible drenado en un recipiente especialmente diseñado o deséchelo con cuidado.**
- **Antes de comenzar, después de un fallo o golpe, compruebe:**
 - **La máquina y asegúrese de que está en buenas condiciones.**
 - **Las herramientas de corte para el desgaste y el daño.**
 - **El silenciador.**

Las piezas dañadas deben ser cambiadas inmediatamente.



INFORMACIÓN PARA EL TRANSPORTE:

- Apague el motor y deje que se enfríe.
- Nunca levante ni transporte la máquina con el motor en marcha.
- Espere hasta que las cuchillas se detengan.
- Asegure la máquina.
- Vacíe el tanque completamente, evite las fugas de combustible.
- Para evitar daños, nunca arrastre la máquina, sino siempre levántela por completo.

NOTAS PARA EL ALMACENAMIENTO:

- Limpiar y secar la máquina.
- Vacíe el tanque completamente, evite las fugas de combustible.
- Permita que el motor se enfríe antes de almacenarlo.
- Almacenar en un lugar seco, fuera del alcance de los niños, bien embalado.
- Nunca almacene la máquina con gasolina en el tanque dentro de un edificio donde los vapores de la gasolina puedan entrar en contacto con llamas o chispas
- Cuando el motor esté en marcha o caliente, nunca retire la tapa del combustible.

Detenga el motor y retire la llave de encendido de las máquinas con arranque de batería:

- antes de revisar, limpiar o trabajar en la máquina.
- antes de resolver bloqueos.
- si un objeto extraño ha sido golpeado, inspeccione la máquina en busca de daños y haga las reparaciones necesarias antes de reiniciar y trabajar con la máquina.
- si la máquina comienza a vibrar de manera anormal o si el ruido de funcionamiento se intensifica, inspecciónelo de inmediato. Antes de reiniciar y trabajar, realice primero las reparaciones necesarias.
- antes de repostar.
- cada vez que deje la máquina.

17.3 Riesgos residuales



ADVERTENCIA

Es importante ser consciente de que cada máquina tiene riesgos residuales. Al realizar cualquier trabajo (incluso los más simples), se debe tener mucho cuidado. ¡El trabajo seguro depende de usted!

Aun cumpliendo todas las normas de seguridad e instrucciones de uso, hay que considerar los siguientes riesgos residuales:

- Riesgo de lesiones en las manos / dedos debido a un manejo descuidado del material triturado. Introduzca el material a triturar lenta y cuidadosamente hacia la tolva. ¡Alimentador automático!
- Riesgo de lesiones: ¡El pelo y la ropa suelta, etc., pueden engancharse y enrollarse! ¡Lesión grave! Las normas de seguridad relativas a la ropa de trabajo deben ser observadas estrictamente.
- Peligro de lesiones al inclinar la máquina.
- Riesgo de lesiones en los ojos debido a escombros volantes, incluso con gafas de seguridad.
- Peligro por el ruido: Trabajar sin protección auditiva puede dañar su audición permanentemente.
- Riesgo de quemaduras: tocar el silenciador, los gases de escape y otros componentes de la máquina que pueden calentarse después de un funcionamiento continuo prolongado o cuando el motor está caliente puede causar quemaduras graves.

Estos riesgos pueden ser minimizados si todas las normas de seguridad se aplican, la máquina cuenta con los servicios y el mantenimiento adecuado y el equipo es operado por personal capacitado.

A pesar de todas las normas de seguridad, su sentido común y su correspondiente aptitud / capacitación técnica para el uso de una máquina es y sigue siendo el factor de seguridad más importante.



18 MONTAJE

18.1 Entrega de la mercancía

Compruebe el contenido del producto inmediatamente después de la recepción para detectar posibles daños en el transporte o piezas faltantes. Las reclamaciones por daños de transporte o piezas faltantes deben informarse inmediatamente a su distribuidor después de la recepción y el desembalaje iniciales de la máquina, antes de poner la máquina en funcionamiento. Los daños de transporte visibles deben anotarse inmediatamente en el albarán de entrega de acuerdo con las disposiciones de la garantía, de lo contrario se considerará que la mercancía ha sido debidamente aceptada. Por favor, comprenda que las reclamaciones posteriores ya no pueden ser aceptadas.

ZI-HAEK4100:



ZI-HAEK11000:



18.2 Montaje



NOTA

Algunos componentes de la máquina son más pesados de 20kg. ¡Montaje solo por mín. 2 personas! ¡Montaje solo cuando el motor está apagado!

ZI-HAEK4100:

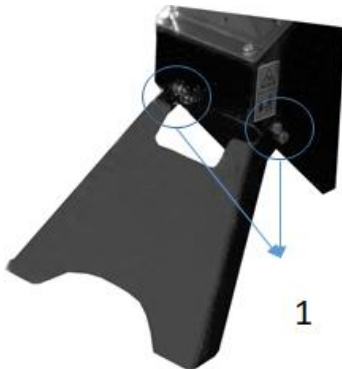

Pie base:

Incline ligeramente hacia atrás el bastidor de la trituradora y monte la base con pernos 4 x M10, arandelas y tuercas M10.

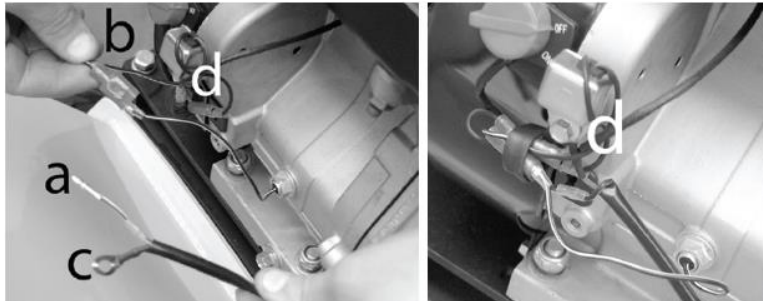
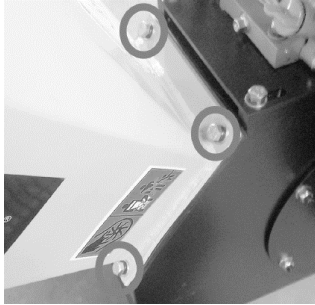
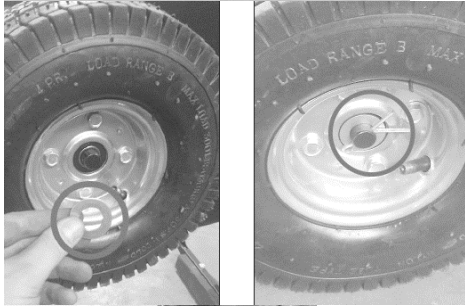
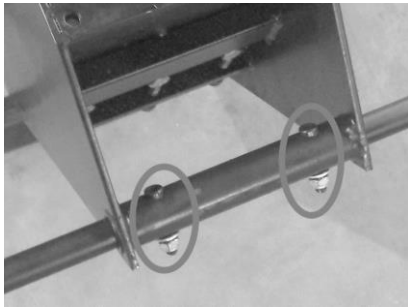

Eje:

Incline ligeramente el bastidor de la trituradora, empuje el eje a través del soporte y asegúrelo con los tornillos hexagonales, la arandela y las tuercas.

Ruedas:

Coloque un espaciador en cada extremo del eje. Luego empuje una rueda sobre el eje. Asegure con un espaciador y cabestrillo.

Tolva de alimentación:

Coloque la tolva de alimentación en el chasis de las cuchillas de modo que los orificios de montaje coincidan con los orificios de la tolva de alimentación. Fijar con tornillos, arandelas y tuercas.
¡Atención riesgo de corte!

Interruptor de seguridad:

Inserte el cable (a) en el enchufe del cable (b). Luego conecte el cable (c) al motor usando el tornillo (d).

Tolva de descarga:

Coloque la tolva de descarga en el chasis de las cuchillas de modo que los orificios de montaje coincidan con los orificios de la tolva de descarga. Fijar con tornillos, arandelas y tuercas.



ZI-HAEK11000:

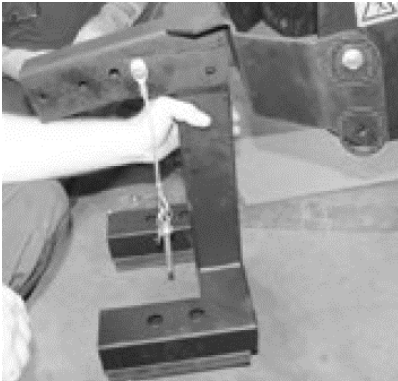

Pie base:

Incline ligeramente hacia atrás el bastidor de la trituradora y monte la base con pernos, arandelas y tuercas.

Barra de tiro:

Monte la barra de tiro en la base con los tornillos M12x100, arandelas y tuercas M12.

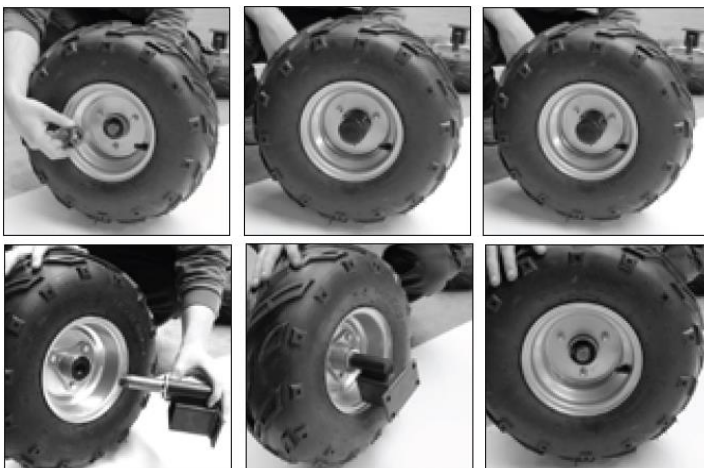

Ruedas:

Inserte el eje a través de la llanta, apriete la tuerca y asegúrela con el pasador. A continuación, coloque la tapa de la rueda.

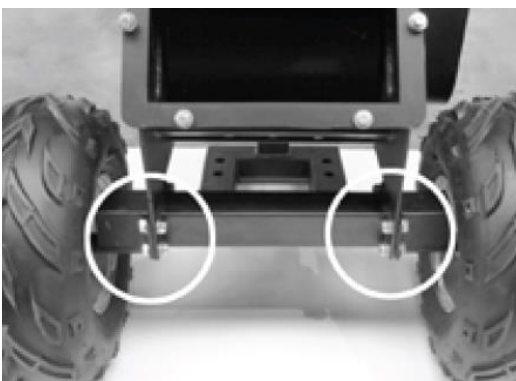

Ejes:

Incline ligeramente hacia atrás el bastidor de la trituradora y monte la base con pernos, arandelas y tuercas.

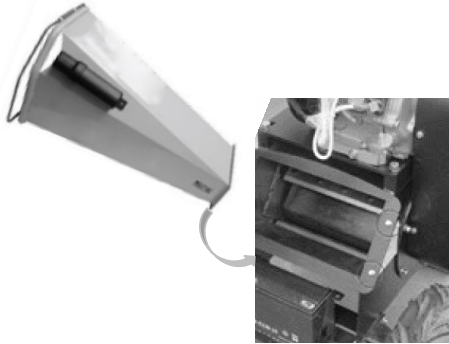

Tolva de alimentación:

Coloque la tolva de alimentación en el chasis de las cuchillas de modo que los orificios de montaje coincidan con los orificios de la tolva de alimentación. Fijar con tornillos, arandelas y tuercas.
¡Atención riesgo de corte!



Conectar el interruptor de seguridad / batería:

Interruptor de seguridad:

Conecte el conector de 2 pines (1).

Batería:

Conecte los polos (+) y (-) del cable al arrancador al de la batería.



Tolva de descarga:

Coloque la tolva de descarga en el chasis de las cuchillas de modo que los orificios de montaje coincidan con los orificios de la tolva de descarga. Fijar con tornillos, arandelas y tuercas.



ADVERTENCIA

¡Al acabar el montaje, compruebe todas las conexiones de los tornillos nuevamente y vuelva a apretar si fuera necesario!

18.3 Comprobaciones preliminares

NOTA



¡El uso de disolventes de pintura, gasolina, productos químicos corrosivos o abrasivos pueden dañar a la superficie de la máquina! ¡Por lo tanto sólo use detergente suave para la limpieza!

- Limpie la máquina y elimine la suciedad y el polvo si es necesario.
- Si el filtro de aire está sucio, sople el cartucho del filtro desde adentro y mueva el aire comprimido hacia arriba y hacia abajo. Continuar hasta que todo el polvo haya sido eliminado. Si es necesario, reemplace el filtro de aire por uno nuevo.
- Revise el carburador en busca de suciedad y polvo externos y, si es necesario, límpielo con aire comprimido.
- Revise que las tuercas de fijación y los tornillos estén apretados. (¡Los tornillos o pernos aflojados por la vibración pueden causar accidentes!)



18.3.1 Comprobar el nivel de aceite del motor

NOTA



Un nivel de aceite bajo dañará el motor y acortará la vida útil de la máquina. Por lo tanto, compruebe el nivel de aceite del motor antes de cada uso y llene el depósito de aceite si es necesario.



1. Para verificar el nivel de aceite del motor, ponga la máquina en una superficie plana y nivelada. Apague el motor y deje reposar la máquina durante diez minutos para que el aceite en circulación se pueda acumular en el colector.
2. Retire la varilla de medición de aceite y limpie con un paño limpio y sin pelusas o con papel no fibroso.

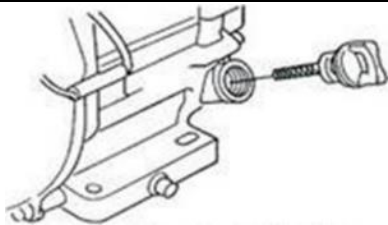

3. Empuje la varilla medidora nuevamente dentro de la abertura hasta el tope, pero no la atornille. (Asegúrese de que la varilla esté realmente completamente insertada, a veces se atasca).

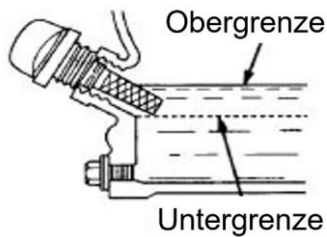

4. Saque la varilla medidora de aceite nuevamente y lea el nivel de aceite. Hay dos marcas para esto: vea la imagen a la izquierda.
5. Cuando el nivel de aceite es bajo, rellene el aceite recomendado hasta el borde superior.
6. Inserte la varilla medidora de aceite nuevamente y apriete.

18.3.2 Comprobar el nivel de combustible

NOTA



Observe las normas de seguridad para el control de combustible. Filtrar el combustible al suministrar combustible para evitar que partículas extrañas entren en la cámara de combustión. Limpie el combustible derramado.

Procedimiento:

1. Desenrosque la tapa del tanque de combustible.
2. Control de nivel en forma de inspección visual. Si es necesario, rellene la gasolina con el número de octano apropiado (ROZ 95).
3. Cierre bien la tapa del combustible después de repostar.



19 FUNCIONAMIENTO

Use la máquina solo en perfectas condiciones. Antes de cada uso, debe realizar una inspección visual de la máquina. El equipo de seguridad, el cableado eléctrico y los controles deben revisarse cuidadosamente. Revise las conexiones de los tornillos en busca de daños y que estén bien apretados.

19.1 Información para la primera puesta en marcha

NOTA



Tenga en cuenta que la máquina se entrega sin aceite ni combustible. Asegúrese de que estos recursos se llenen antes de la puesta en marcha inicial.

ATENCIÓN: ¡La máquina no arrancará hasta que el aceite del motor se haya llenado hasta el límite superior!

19.1.1 Prueba de puesta en marcha inicial

- Dejar que la máquina funcione durante unos 3 minutos en ralentí.
- Prestar atención a los ruidos anormales.
- Prestar atención a los gases de escape (demasiado negro, demasiado blanco).

19.1.2 Notas para las primeras 20 horas de uso

Para optimizar la vida útil de su máquina, debe seguir estos puntos:

- Proteja el motor durante las primeras 20 horas de funcionamiento (esto también se aplica a los motores usados después de un mantenimiento exhaustivo). Es decir, menor velocidad y menor carga de trabajo máxima, que durante el funcionamiento normal.
- Cambie el aceite del motor después de las primeras 20 horas de operación.

19.2 Instrucciones de uso



ADVERTENCIA

¡Apague la máquina antes de realizar tareas de mantenimiento, limpieza y pausa! ¡El interruptor de seguridad debe estar conectado correctamente! ¡RIESGO DE LESIONES!



NOTA

- Cuando arranque la máquina, no se pare en el área de la tolva de descarga.
- Antes de cada uso, asegúrese de que no haya residuos en la tolva de alimentación.
- No comience a triturar hasta que el motor alcance la velocidad máxima.
- Sólo use la máquina con cuchillas afiladas.
- Utilice únicamente cuchillas aprobados para la máquina.
- ¡Nunca utilice cuchillas dañadas!
- Siempre use la máquina al lado de la tolva de descarga.
- Nunca se pare en el área de la tolva de descarga.

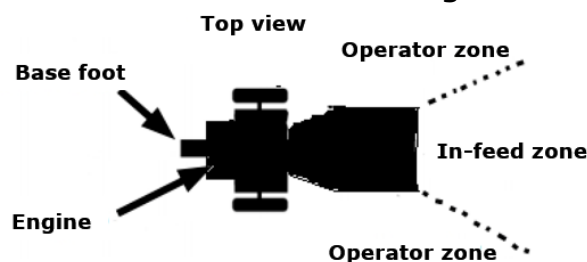



Conexión del interruptor de seguridad:

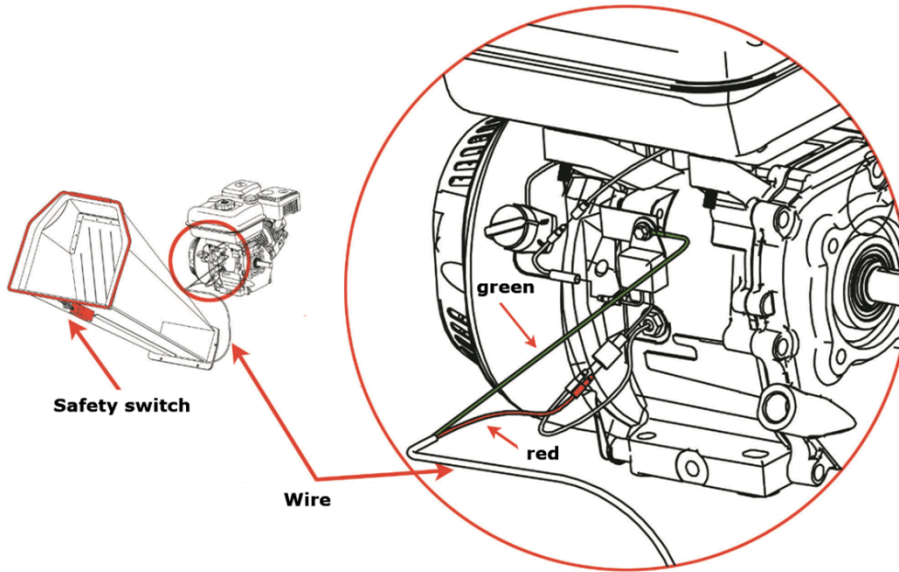

19.1 Funcionamiento

19.1.1 Repostar, arrancar, apagar

Consulte las instrucciones de funcionamiento adjuntas del fabricante del motor.

Encendido de la máquina

	<ol style="list-style-type: none"> 1. Gire el interruptor de combustible a la posición "ON".
	<ol style="list-style-type: none"> 2. Gire también el interruptor de ENCENDIDO / APAGADO del motor (interruptor de encendido) a la posición "ENCENDIDO" / "I".
	<p>Nota: La posición cerrada de la palanca del estrangulador enriquece la mezcla de combustible para arrancar un motor frío. La posición abierta proporciona la mezcla de combustible correcta para el funcionamiento normal después del arranque, así como para reiniciar un motor caliente.</p> <ol style="list-style-type: none"> 3. Mueva la palanca del estrangulador a la posición "CERRADA", solo para el motor frío.

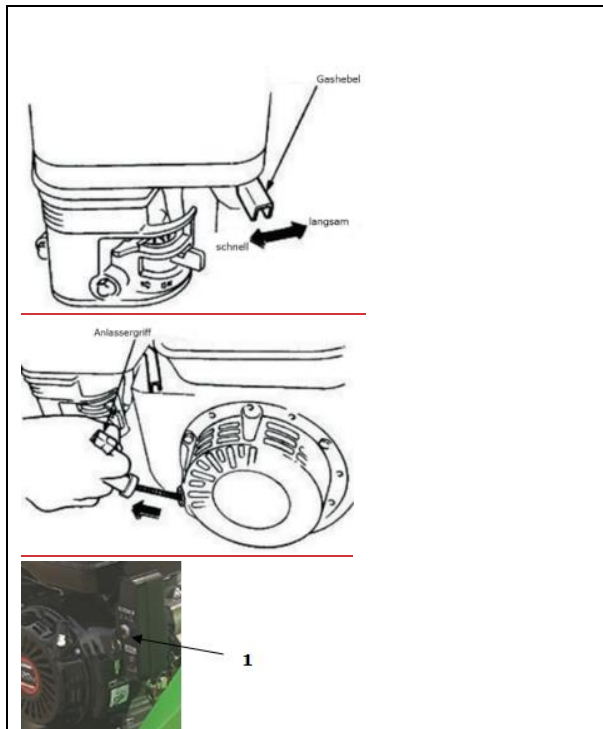

4. Ajuste el acelerador a "acelerador medio" (= posición media entre "rápido" y "lento").

Nota: No tire de la cuerda de arranque hasta el final y no permita que se rompa después de tirar, solo rebobine rápidamente.

5. Sujete la manija de arranque y extráigala lentamente. La resistencia se vuelve más fuerte en cierto punto. Este punto corresponde al punto de compresión. Haga retroceder la cuerda ligeramente desde este punto y luego tire de ella con fuerza.

SOLO ZI-HAEK11000 (START electrónico):
Gire la llave I a Start.

6. Gire la palanca del estrangulador a "abierto" cuando el motor esté funcionando.

7. Continúe abriendo el acelerador hasta que la máquina alcance la velocidad máxima antes de comenzar a triturar.

Parada de la máquina

Parada de emergencia

En caso de peligro y/o en una situación de emergencia, puede apagar rápidamente la máquina con el Mango de parada de emergencia.

Apagado normal

1. Ajuste la palanca del acelerador al "mínimo" y permita que el motor funcione en ralentí durante aproximadamente 3 minutos a baja velocidad.
2. Luego coloque el interruptor de ENCENDIDO/APAGADO del motor (interruptor de encendido) en la posición de APAGADO.
3. Solo para ZI-HAEK11000: gire la llave de la posición I a la O.
4. Cierre el interruptor de combustible.
5. Al guardar la máquina, espere hasta que el motor se haya enfriado.

19.1.2 Trituración



NOTA

- **Un material a triturar demasiado húmedo causa bloqueos.**
- **Coloque el material a triturar en la tolva y libere inmediatamente el material cuando lo haya cogido la máquina y aliméntelo automáticamente.**
- **Siempre inserte las ramas con el extremo grueso primero.**
- **Corte ramas laterales demasiado largas e insértelas por separado.**
- **Nunca trabajar con presión.**
- **Nunca sobrecargue la máquina.**
- **En caso de bloqueos, apague el motor inmediatamente y elimine el bloqueo.**
- **¡Retire los productos triturados que se encuentran en la tolva solo con el motor apagado y el tambor de cuchillas parado!**
- **En caso de ruidos y vibraciones inusuales, apague el motor inmediatamente. Solucione el problema de inmediato.**

Después de terminar el trabajo de triturado, deje a la máquina el tiempo suficiente para procesar todo el material cortado. ¡Esto evita dificultades de inicio durante el próximo trabajo!



Apto para triturar:

Setos y podas, arbustos, perennes, ramas.

No apto para triturar:

Vidrio, piezas metálicas, plásticos, bolsas de plástico, piedras, desperdicios, raíces con tierra, alimentos, pescado y desperdicios de carne.

20 MANTENIMIENTO



ATENCIÓN

¡Apague la máquina y deje que se enfríe antes de realizar cualquier trabajo de mantenimiento!

La máquina es de bajo mantenimiento y contiene sólo unas pocas partes, que deben someterse a mantenimiento. ¡Cualquier avería o defecto que pueda afectar la seguridad de la máquina, debe ser eliminado inmediatamente!

NOTA

Sólo un dispositivo mantenido regularmente y bien, puede ser una herramienta satisfactoria. Las deficiencias de mantenimiento y cuidado pueden llevar a accidentes y lesiones impredecibles. Las reparaciones que requieren conocimientos especiales, sólo deben ser realizadas por centros de servicio autorizados.

Una intervención inadecuada puede dañar el dispositivo o poner en peligro su seguridad.

20.1 Plan de mantenimiento

Controles de mantenimiento de la máquina	
Tornillos sueltos o perdidos	Antes de cada uso
Daños de las piezas de la máquina	Antes de cada uso
Revisar el nivel de combustible	Antes de cada uso
Depósito de combustible en busca de fugas	Antes de cada uso
Limpieza de la máquina	Antes de cada uso
Revisar el nivel de aceite	Antes de cada uso
Función del interruptor de seguridad	1 vez al mes
Comprobar correas	Antes de cada uso
Lubricación tambor de cuchillas	Cada 25 horas de funcionamiento
Limpieza de la bujía	Cada 25 horas de funcionamiento
Limpiar el filtro de aire	Cada 20-30 horas de funcionamiento

20.1.1 Limpieza del filtro de aire

Un filtro de aire sucio y obstruido reduce significativamente el rendimiento de su motor.

Suelte la tapa del filtro de aire. Retire la cubierta del filtro de aire y el filtro de aire. Limpie el filtro de aire y ponga unas gotas de aceite de motor en el filtro. Vuelva a instalar el filtro e instale la cubierta del filtro de aire.

20.1.2 Limpieza de la bujía

Retire la tapa de la bujía. Afloje y retire **con cuidado** la bujía. Limpie la bujía con un cepillo pequeño de depósitos de hollín, etc.

La distancia de contacto entre los dos contactos debe ser de aproximadamente 0,5 mm - 0,7mm.



20.1.3 Lubricación del tambor de cuchillas

Lubrique los cojinetes del tambor de cuchillas en ambos lados del engrasador. ¡También después de la limpieza!

- Retire la cubierta de la correa en V.
- Limpie la boquilla engrasador con un paño.
- Aplique la pistola de engrase y bombee la grasa.
- Volver a montar la cubierta de la correa en V.

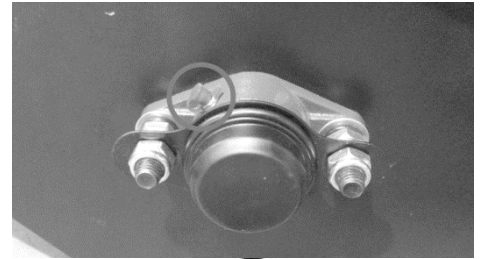

20.1.4 Ajuste de la correa en V

La correa en V conecta el motor y el tambor de cuchillas. Especialmente con las máquinas nuevas o después de un cambio de la correa en V, se ensancha después de un tiempo y se suelta. Si la correa a una presión cede más de 10-15mm, es necesario volver a ajustar la correa.

1. Apague la máquina y retire la cubierta de la correa.
2. Afloje las cuatro tuercas en el motor.
3. Mueva el motor hacia atrás para tensar y adelante para aflojar la correa.
4. Coloque el motor y las poleas del motor paralelas entre sí (una regla puede ayudar). Apretar de nuevo los cuatro tornillos del motor.
5. Vuelva a colocar la cubierta de la correa.

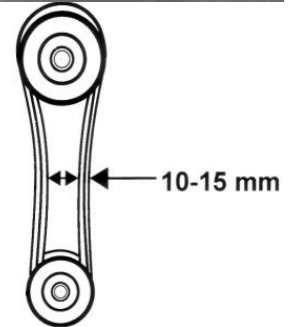

20.1.5 Cuchillas



NOTA

- **Use guantes de protección.**
- **Después de aprox. 30-50 horas de uso en condiciones normales de funcionamiento, las cuchillas se desafilan.**
- **Las cuchillas están desafiladas cuando:**
 - hay un ruido inusual
 - la velocidad disminuye
 - la correa en V (a pesar de la tensión correcta) se resbala
- **Las cuchillas del tambor y la contracuchilla se pueden girar 1 vez.**

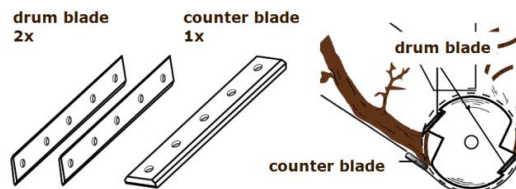

- **¡Reemplace las cuchillas dañadas inmediatamente!**

Afloje los tornillos de fijación, gire la cuchilla (si es necesario, afíle) y vuelva a fijar. Para la contracuchilla, establecer un espacio de corte de 0,5mm.

20.1.6 Carburador

NOTA

¡Los ajustes del carburador deben ser realizados por personal capacitado!

20.1.7 Repostar

Se puede usar cualquier gasolina normal (gasolina sin plomo) con un número de octano (RON) de 95. Nunca use una mezcla de aceite y gasolina o gasolina sucia. Evite que la suciedad, el polvo o el agua entren en el tanque de combustible.

NOTA

No se recomienda usar una alternativa para la gasolina, ya que esto puede causar daños a partes del sistema de combustible.



20.1.8 Limpieza

Retire la suciedad de la máquina.

Limpie la carcasa de la máquina con un paño húmedo y, si es necesario, con un detergente comercial.

NOTA

El uso de disolventes, productos químicos agresivos o abrasivos causará daños a la máquina!

Por lo tanto: Utilice solo agua y, si es necesario, un detergente suave para limpiar.

20.1.9 Almacenamiento

Cuando vaya a guardar la máquina durante más de 30 días:

- Espere hasta que la máquina se haya enfriado.
- Limpie a fondo la máquina.
- Drene el combustible del tanque y el carburador en un recipiente adecuado y almacene el combustible drenado en un recipiente adecuado.
- Cubra bien la máquina y guárdela en un lugar seco y limpio.

20.1.10 Eliminación de desechos

No se deshaga de su máquina en los residuos no reciclables. Póngase en contacto con las autoridades locales para obtener información sobre las mejores posibilidades de reciclado en su área. Al comprar una máquina nueva o equivalente de su distribuidor, en ciertos países se requiere que deseché su vieja máquina correctamente.



21 SOLUCIÓN DE PROBLEMAS



ATENCIÓN

¡Apague la máquina, espere a que se detenga, deje que se enfríe y desenchufe la bujía antes de solucionar cualquier problema!

Problema	Posible causa	Solución
El motor no arranca	• Interruptor de encendido defectuoso	• Reparar o cambiar
	• Tanque vacío	• Repostar
	• Bujía sucia, defectuosa	• Limpiar o cambiar
	• Línea de combustible defectuosa	• Revise la línea de combustible por daños y torceduras
Muy poca fuerza/potencia	• Nivel de aceite del motor demasiado bajo. (ATENCIÓN SEGURIDAD NIVEL DE ACEITE)	• Rellene aceite de motor
	• Filtro de aire sucio	• Limpiar el filtro de aire
	• Correas en V	• Tensión, cambio
	• Sobrecarga	• Reducir la alimentación de material
	• Obstrucción	• Retire el material triturado
Alimentación automática no funciona	• Cuchillas desafiladas	• Girar cuchilla / afilar/ cambiar
	• Cuchillas desafiladas	• Girar cuchilla / afilar/ cambiar
Ruidos extraños	• Piezas sueltas, tornillos o tuercas.	• Apretar

NOTA



Si siente que no puede realizar correctamente las reparaciones necesarias, o si no tiene la capacitación requerida, comuníquese con un taller especializado para resolver el problema.



22 PREFACE (FR)

Cher client!

Ce manuel contient des informations et des conseils pour une utilisation correcte et sûre et l'entretien des broyeurs de végétaux ZI-HAEK4100 / ZI-HAEK11000.

Ci-après le nom commercial habituel de l'appareil (voir page de couverture) de ce manuel sera remplacé par le terme "machine".

Le manuel fait partie de la machine et ne doit pas être stocké séparément. Le lire attentivement avant la première utilisation de la machine et le conserver pour référence future. Lorsque la machine est utilisée par d'autres personnes, toujours remettre le manuel avec la machine.

Lire et respecter les consignes de sécurité !



Lisez attentivement le manuel avant d'utiliser la machine. Suivez les instructions de sécurité. Ignorer ces instructions peut entraîner des blessures graves !

En raison du développement continu de nos produits, les illustrations, les images peuvent varier légèrement. Toutefois, si vous découvrez des erreurs, veuillez-nous en informer à l'aide du formulaire de suggestions.

Les spécifications techniques sont soumises à changements !

Droit d'auteur

© 2017

Ce document est protégé par le droit international des droits d'auteur. Tous droits réservés. Surtout la réimpression et la traduction et la représentation des images seront poursuivies par la loi. La juridiction est le tribunal régional de Linz ou un tribunal pour 4707 Schlüsslberg.

Contact service après-vente

ZIPPER MASCHINEN GmbH

Gewerbepark 8, 4707 Schlüsslberg
AUSTRIA

Tel.: +43 7248 61116-700

Fax: +43 7248 61116-720

Mail: info@zipper-maschinen.at



23 SÉCURITÉ

23.1 Utilisation correcte

L'utilisation correcte inclut également le respect des conditions d'utilisation, de maintenance et de réparation, ainsi que des normes de sécurité spécifiées dans le manuel.

Toute autre utilisation est considérée comme inappropriée.

Toutes les personnes qui utilisent et entretiennent la machine doivent être au courant de ce manuel et doivent être informées des dangers potentiels de la machine.

Il est également essentiel de respecter les règles de prévention des accidents en vigueur dans votre région.

Il en va de même pour la réglementation générale sur la santé et la sécurité au travail.

La machine est conçue pour les activités suivantes :

Broyage de toutes sortes de branches (selon le type de bois et la fraîcheur). Déchets de jardin secs et humides déjà stockés plusieurs jours en alternance avec des branches d'arbres.

Ces machines ne sont pas homologuées pour la voie publique !

Si vous utilisez la machine autrement que comme indiqué dans ce manuel, ZIPPER-MASCHINEN décline toute demande de garantie, ou donner une compensation.



AVERTISSEMENT

- **Pendant le fonctionnement, assurez-vous qu'aucun débris (tels que des pierres, du verre, du métal, de la terre, du plastique) ne soit introduit dans le broyeur, car de tels débris peuvent endommager les lames et le moteur.**
- **Utilisez votre broyeur uniquement aux fins pour lesquelles elle a été conçue.**
- **Le broyeur doit être vérifié attentivement avant utilisation. Ne travaillez jamais avec un broyeur qui n'est pas en bon état. Si vous remarquez un défaut de la machine pouvant constituer un danger pour l'utilisateur, n'utilisez pas le broyeur tant que ces défauts n'ont pas été corrigés.**
- **Cette machine comprend des lames de déchiquetage rotatives.**
- **Les lames ne s'arrêtent pas immédiatement après la déconnexion.**
- **La trémie d'alimentation doit être entièrement assemblée et sécurisée avant utilisation.**

Utilisation interdite :

- Ne jamais utiliser la machine en dehors des limites spécifiées dans ce manuel.
- L'utilisation de la machine sans les dispositifs de sécurité est interdite.
- Le démontage ou la désactivation des dispositifs de sécurité est interdit.
- Interdit l'utilisation de la machine avec des matériaux non expressément mentionnés dans ce manuel.
- Toute modification de la conception de la machine est interdite.
- L'utilisation de la machine est interdite d'une manière ou à des fins non compatibles à 100% avec les instructions de ce manuel !
- Ne laissez jamais la machine sans surveillance, surtout si des enfants sont à proximité !



23.2 Instructions de sécurité

Les signes d'avertissement ou les autocollants, s'ils sont usés ou enlevés, doivent être immédiatement renouvelés !

Les lois et réglementations locales applicables peuvent limiter l'âge de l'opérateur et limiter l'utilisation de cette machine !

Pour éviter les dysfonctionnements, les dommages et les problèmes de santé, les points suivants doivent être pris en compte :

- **Utilisez la machine uniquement avec suffisamment de lumière pour permettre une utilisation en toute sécurité.**
- **Il est interdit de travailler avec la machine en cas de fatigue, de manque de concentration ou sous l'influence de drogues, d'alcool ou de médicaments!**
- **Attention aux surfaces glissantes - risque de glissade - risque de blessure. Portez des chaussures solides et antidérapantes lorsque vous travaillez. Les glissades / trébuchements / chutes sont une cause majeure de blessures graves ou mortelles.**
- **Les enfants et les personnes ne connaissant pas ce manuel ne doivent pas utiliser la machine!**
- **La machine ne doit être utilisée que par du personnel qualifié (connaissance et compréhension de ce manuel), qui n'a aucune limitation de la motricité par rapport aux travailleurs conventionnels.**
- **Les personnes non autorisées, en particulier les enfants, et les personnes non formées doivent rester à l'écart de la machine en marche.**
- **Dans les 12m, aucune autre personne ne peut rester, en particulier les enfants ou les animaux domestiques!**
- **Si vous transmettez la machine à des tiers, ce manuel doit être inclus avec la machine.**
- **Avant chaque utilisation, vous devez vérifier la sécurité de fonctionnement de la machine (réglage serré de l'outil de coupe, bon fonctionnement de la manette des gaz, interrupteur de sécurité).**
- **Portez un équipement de protection approprié lorsque vous travaillez sur ou avec la machine (vêtements de travail serrés, gants EN 388 classe 3111, lunettes de sécurité ou masque, protection auditive, chaussures de sécurité S1)!**
- **La machine doit être correctement assemblée avant utilisation.**
- **Arrêtez la machine, laissez-la refroidir et attendez que la lame du broyeur soit arrêtée avant de faire une pause, de faire de l'entretien ou du nettoyage.**
- **La machine doit être sur un sol plat et stable pendant le fonctionnement.**
- **Ne mettez pas vos mains dans la goulotte d'alimentation ou dans la goulotte de déchargement lorsque la machine est en marche.**
- **Travaillez uniquement avec votre broyeur dans un endroit protégé de l'eau. Ne jamais utiliser à l'extérieur quand il pleut.**
- **Brûlures! Pendant le fonctionnement, les gaz d'échappement chauds circulent et les pièces de la machine, telles que les gaz d'échappement et le moteur, sont chaudes.**
- **ATTENTION: l'essence est très inflammable!**
- **Éteignez le moteur avant de faire le plein.**
- **Il est interdit de fumer et d'utiliser des flammes nues pendant le ravitaillement en carburant.**
- **Ne faites pas le plein si le moteur et le carburateur sont encore très chauds.**
- **Faire le plein uniquement à l'extérieur ou dans des zones bien ventilées.**
- **Éviter le contact avec la peau et les vêtements (risque d'incendie!).**
- **Fermez le bouchon du réservoir après avoir fait le plein et vérifiez s'il y a des fuites.**
- **Processus de démarrage, à au moins 3 m du site de ravitaillement.**
- **Le carburant renversé doit être nettoyé immédiatement.**
- **L'essence ne doit être stockée que dans des conteneurs spécialement conçus.**
- **Si de l'essence a été renversée, vous ne pouvez pas tenter de démarrer. Au lieu de cela, la machine doit être retirée de la zone contaminée par de l'essence. Vous devez éviter toute tentative d'allumage avant que les vapeurs d'essence résultantes n'aient disparu.**
- **Un réservoir de carburant endommagé ou d'autres bouchons de carburant doivent être remplacés.**
- **Lorsque vous avez terminé, fermez le robinet d'arrêt du carburant (le cas échéant).**
- **Ne jamais tourner le moteur dans des espaces clos ou confinés.**
- **Les gaz d'échappement contiennent du monoxyde de carbone toxique. Le stress peut provoquer une perte de conscience et entraîner la mort.**
- **S'il est nécessaire de vider le réservoir, faites-le à l'extérieur. Conservez le carburant égoutté dans un récipient spécialement conçu à cet effet ou éliminez-le soigneusement.**
- **Avant de commencer, après une panne ou un coup, vérifiez:**
- **La machine et assurez-vous qu'elle est en bon état.**
- **Outils de coupe pour l'usure et les dommages.**



- Le silencieux.

Les pièces endommagées doivent être changées immédiatement.

INFORMATIONS POUR LE TRANSPORT:

- Arrêtez le moteur et laissez-le refroidir.
- Ne jamais soulever ou transporter la machine avec le moteur en marche.
- Attendez que les lames s'arrêtent.
- Sécuriser la machine.
- Videz complètement le réservoir, évitez les fuites de carburant.
- Pour éviter tout dommage, ne traînez jamais la machine, mais soulevez-la toujours complètement.

NOTES POUR LE STOCKAGE:

- Nettoyez et séchez la machine.
- Videz complètement le réservoir, évitez les fuites de carburant.
- Laissez le moteur refroidir avant de le ranger.
- Conserver dans un endroit sec, hors de la portée des enfants, bien emballé.
- Ne rangez jamais la machine avec de l'essence dans le réservoir à l'intérieur d'un bâtiment où les vapeurs d'essence pourraient entrer en contact avec des flammes ou des étincelles.
- Lorsque le moteur tourne ou est chaud, ne retirez jamais le bouchon du réservoir de carburant.

Arrêtez le moteur et retirez la clé de contact des machines à démarrage par batterie:

- avant de vérifier, nettoyer ou travailler sur la machine.
- avant de résoudre les blocages.
- si un objet étranger a été heurté, vérifiez si la machine est endommagée et effectuez les réparations nécessaires avant de la remettre en marche et de travailler avec elle.
- si la machine commence à vibrer de manière anormale ou si le bruit de fonctionnement s'intensifie, inspectez-le immédiatement. Avant de redémarrer et de travailler, effectuez d'abord les réparations nécessaires.
- avant de faire le plein
- chaque fois que vous quittez la machine.

23.3 Risques résiduels



AVERTISSEMENT

Il est important de savoir que chaque machine présente des risques résiduels. Lors de tout travail (même le plus simple), il faut être très prudent. Le travail en toute sécurité dépend de vous !

Même dans le respect de toutes les règles de sécurité et les instructions, prendre en compte les risques résiduels suivants :

- Risque de blessure aux mains / doigts en cas de manipulation imprudente du produit concassé.
- Insérez le matériau à écraser lentement et avec précaution dans la trémie. Chargeur automatique !
- Risque de blessure : les cheveux et les vêtements amples, etc., peuvent être happés et roulés ! Blessure grave ! Les normes de sécurité relatives aux vêtements de travail doivent être strictement observées.
- Risque de blessure lors de l'inclinaison de la machine.
- Risque de blessures aux yeux en raison du vol de débris, même avec des lunettes de sécurité.
- Danger du bruit : Travailler sans protection auditive peut causer des dommages irréversibles à votre audition.
- Risque de brûlure : le contact avec le silencieux, les gaz d'échappement et d'autres composants de la machine susceptibles de chauffer après un fonctionnement continu prolongé ou lorsque le moteur est chaud peut provoquer de graves brûlures.

Ces risques peuvent être minimisés si toutes les règles de sécurité sont appliquées, si la machine est correctement entretenue et si l'équipement est utilisé par du personnel qualifié.

Malgré toutes les règles de sécurité, votre bon sens et les aptitudes / formations techniques correspondantes pour utiliser une machine sont et restent le facteur de sécurité le plus important.



24 ASSEMBLAGE

24.1 Livraison de marchandise

Vérifiez le contenu du produit immédiatement après réception pour un éventuel dommage de transport ou de parties manquantes. Les revendications de dommages de transport ou pièces manquantes doivent être émises immédiatement après la réception initiale de la machine et son déballage, et ceux avant de mettre la machine en marche. Merci de comprendre que les demandes ultérieures ne pourront être acceptées.

ZI-HAEK4100:



ZI-HAEK11000:



24.2 Assemblage



NOTE

Certains composants de la machine pèsent plus de 20 kg. Assemblée seulement pour min. 2 personnes! Assemblage uniquement lorsque le moteur est éteint!

ZI-HAEK4100:

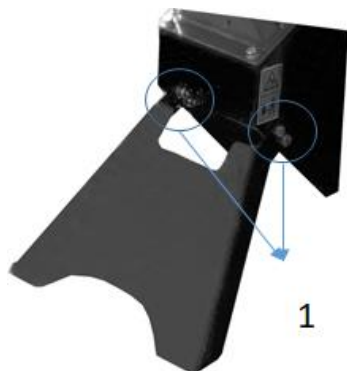

Pied de base:

Inclinez légèrement le cadre du broyeur et montez la base avec les boulons 4xM10, les rondelles et les écrous M10.

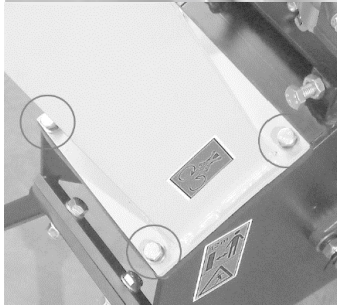
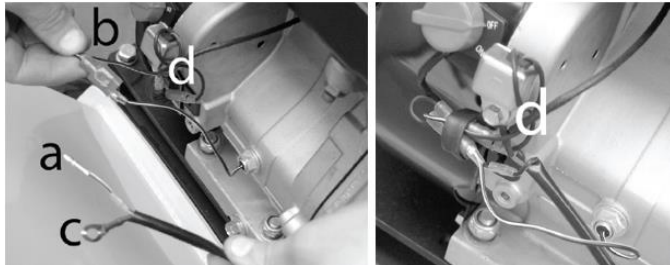
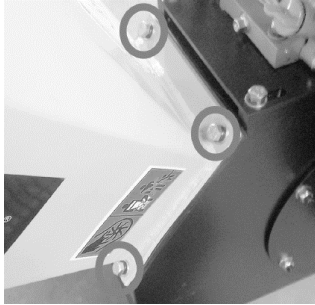
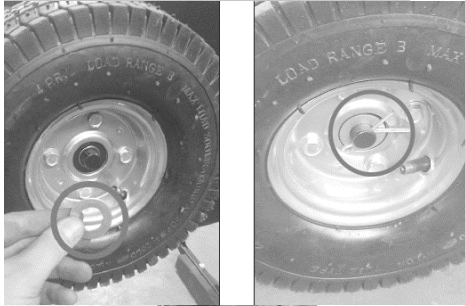

Axe:

Inclinez légèrement le bâti du broyeur, poussez l'axe à travers le support et fixez-le à l'aide des vis à tête hexagonale, de la rondelle et des écrous.

Roues:

Placez une entretoise à chaque extrémité de la tige. Ensuite, poussez une roue sur l'arbre. Fixer avec une entretoise et une élingue.

Trémie d'alimentation:

Placez la trémie d'alimentation sur le châssis de lames de sorte que les trous de montage correspondent aux trous de la trémie d'alimentation.

Fixer avec des vis, des rondelles et des écrous. **Attention, risque de coupure!**

Interrupteur de sécurité:

Insérez le câble (a) dans la prise de câble (b).

Connectez ensuite le câble (c) au moteur à l'aide de la vis (d).

Trémie de décharge:

Placez la trémie de décharge sur le châssis de la lame de sorte que les trous de montage coïncident avec ceux de la goulotte de décharge.

Fixer avec des vis, des rondelles et des écrous.



ZI-HAEK11000:

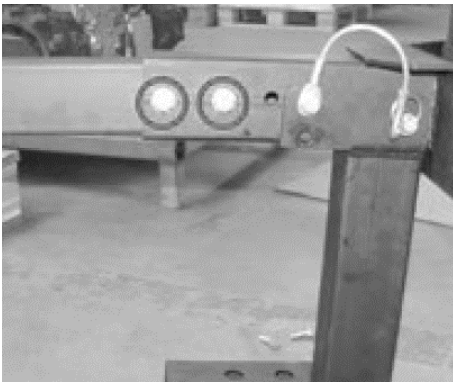
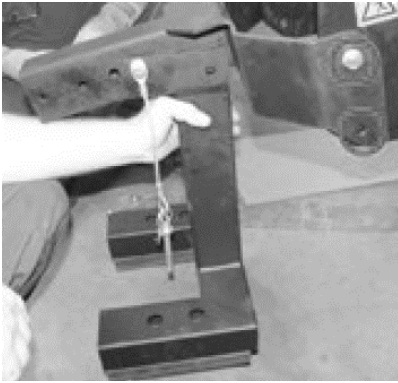

Pied de base:

Inclinez légèrement le cadre du broyeur et montez la base avec les boulons, les rondelles et les écrous.

Barre de tir:

Monter la barre de tir à la base avec les vis M12x100, des rondelles et des écrous M12.

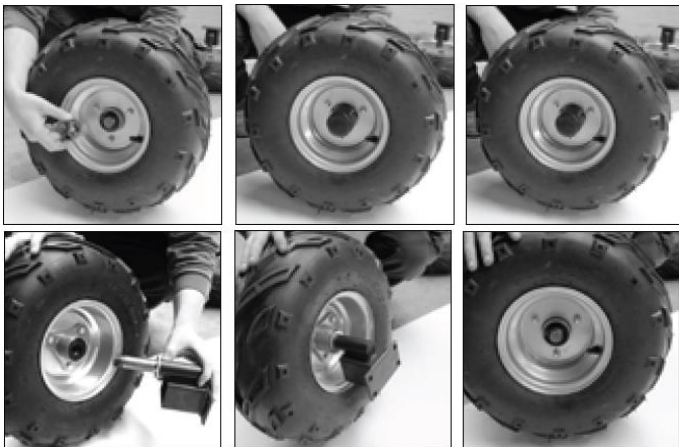

Roues:

Insérez l'axe dans la jante, serrez l'écrou et fixez-le avec la goupille. Ensuite, fixez le couvre-roue.

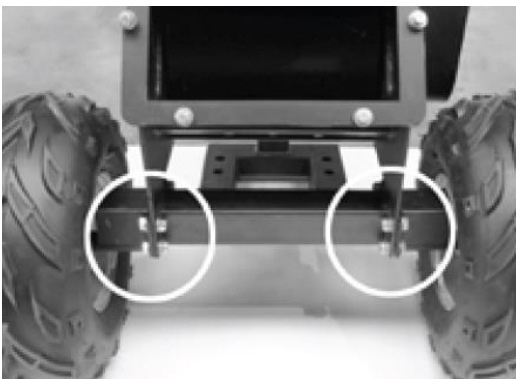

Axes:

Inclinez légèrement le bâti du broyeur, poussez l'axe à travers le support et fixez-le à l'aide des vis à tête hexagonale, de la rondelle et des écrous.

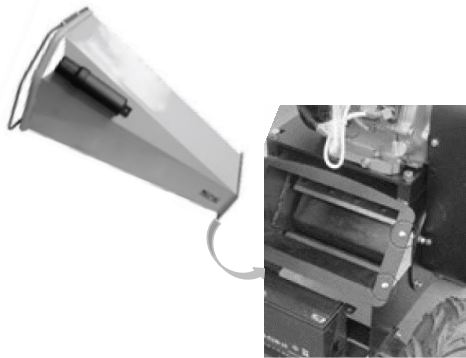

Trémie d'alimentation:

Placez la trémie d'alimentation sur le châssis de lames de sorte que les trous de montage correspondent aux trous de la trémie d'alimentation.

Fixer avec des vis, des rondelles et des écrous. **Attention, risque de coupure!**

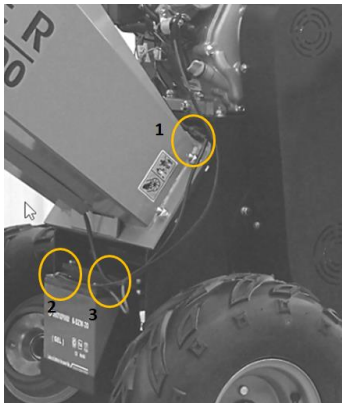

Connecter l'interrupteur de sécurité / batterie

Interrupteur de sécurité:

Connecter le connecteur à 2 broches (1).

Batterie :

Connectez les pôles (+) et (-) du câble entre le démarreur et celui de la batterie.



Trémie de décharge:

Placez la trémie de décharge sur le châssis de la lame de sorte que les trous de montage coïncident avec ceux de la goulotte de décharge.

Fixer avec des vis, des rondelles et des écrous.



AVERTISSEMENT

À la fin de l'assemblage, vérifiez à nouveau tous les raccords à vis et resserrez si nécessaire!

24.3 Contrôles préliminaires

NOTE



L'utilisation de diluants de peinture, d'essence, de produits chimiques corrosifs ou abrasifs peut endommager la surface de la machine! Par conséquent, utilisez uniquement un détergent doux pour le nettoyage!

- Nettoyez la machine et enlevez la saleté et la poussière si nécessaire.
- Si le filtre à air est sale, soufflez la cartouche de filtre de l'intérieur et déplacez l'air comprimé de haut en bas. Continuez jusqu'à ce que toute la poussière ait été enlevée. Si nécessaire, remplacez le filtre à air par un neuf.
- Vérifiez que le carburateur ne contient pas de saleté ni de poussière extérieure et, si nécessaire, nettoyez-le à l'air comprimé.
- Vérifiez que les écrous et les vis de fixation sont bien serrés. (Les vis ou des boulons desserrés par les vibrations peuvent provoquer des accidents!)



24.3.1 Vérifier le niveau d'huile moteur

NOTE

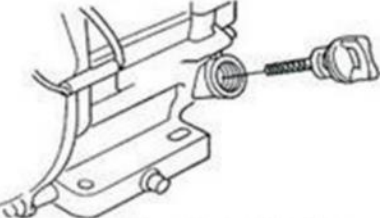
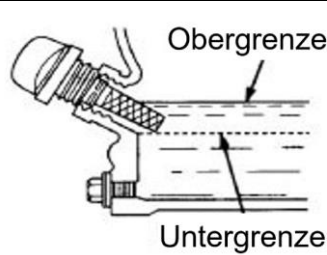

Un niveau d'huile bas endommagerait le moteur et raccourcirait la durée de vie de la machine. Par conséquent, vérifiez le niveau d'huile moteur avant chaque utilisation et remplissez le réservoir d'huile si nécessaire.

	<ol style="list-style-type: none">1. Pour vérifier le niveau d'huile moteur, gardez la machine sur une surface sûre et de niveau. Arrêtez le moteur et laissez la machine reposer pendant dix minutes afin que l'huile en circulation puisse s'accumuler dans le carter d'huile.2. Dévissez la jauge d'huile et essuyez-la avec un chiffon propre non pelucheux ou un essuie-tout non-fibreux.
	<ol style="list-style-type: none">3. Repoussez la jauge dans l'ouverture aussi loin que possible, mais ne la vissez pas. (Assurez-vous que la tige est complètement insérée - parfois, elle se coince.)
	<ol style="list-style-type: none">4. Retirer à nouveau la jauge d'huile et lire le niveau d'huile. Il y a deux marquages pour cela - voir photo à gauche5. Lorsque le niveau d'huile est bas, faire l'appoint d'huile recommandée jusqu'au bord supérieur6. Insérez à nouveau la jauge d'huile et serrez-la.

24.3.2 Vérifiez le niveau du réservoir de carburant

NOTE



Respectez les consignes de sécurité relatives au contrôle du carburant. Faites le plein en évitant la pénétration de corps étrangers dans la chambre de combustion. Essuyez le carburant renversé.

Procédure:

1. Vissez le bouchon du réservoir (repose sur le réservoir de carburant).
2. Contrôle de niveau sous la forme d'une inspection visuelle. Si nécessaire, faites le plein d'essence avec l'indice d'octane approprié (ROZ 95).
3. Fermez bien le bouchon du réservoir de carburant après avoir fait le plein.

25 FONCTIONNEMENT

Utilisez la machine uniquement dans des conditions parfaites. Avant chaque utilisation, vous devez effectuer une inspection visuelle de la machine. L'équipement de sécurité, le câblage électrique et les commandes doivent être soigneusement examinés. Vérifiez si les raccords à vis sont endommagés et bien serrés.



25.1 Informations sur la première mise en service

NOTE



Notez que la machine est livrée sans huile de moteur et sans carburant. Assurez-vous que les réservoirs sont pleins avant de démarrer la machine. **Attention: la machine ne démarre pas si vous n'avez pas rempli d'huile à moteur jusqu'à la limite supérieure.**

25.1.1 Test de mise en service initiale

- Laissez la machine au ralenti pendant environ 3 minutes.
- Faites attention aux bruits anormaux.
- Faites attention aux gaz d'échappement (trop noirs, trop blancs).

25.1.2 Notes pour les 20 premières heures d'utilisation

Pour optimiser la durée de vie de votre machine, vous devez suivre les points suivants:

- Protégez le moteur pendant les 20 premières heures de fonctionnement (ceci s'applique également aux moteurs usés après un entretien approfondi). C'est-à-dire que la vitesse et la charge de travail maximale sont inférieures à celles du fonctionnement normal.
- Changer l'huile du moteur après les 20 premières heures de fonctionnement.

25.2 Instructions d'utilisation



AVERTISSEMENT

Éteignez la machine avant de procéder à la maintenance, au nettoyage et à la pause ! L'interrupteur de sécurité doit être connecté correctement !

RISQUE DE BLESSURE!



NOTE

- **Lors du démarrage de la machine, ne vous tenez pas à proximité de la goulotte d'éjection.**
- **Avant chaque utilisation, assurez-vous qu'il n'y a pas de résidus dans la trémie d'alimentation.**
- **Ne commencez pas à déchiqueter avant que le moteur n'atteigne sa vitesse maximale.**
- **Utilisez uniquement la machine avec des lames tranchantes.**
- **Utilisez uniquement des lames agréées pour la machine.**
- **N'utilisez jamais de lames endommagées!**
- **Toujours utiliser la machine à côté de la goulotte de décharge.**
- **Ne restez jamais dans la zone de la goulotte d'éjection.**

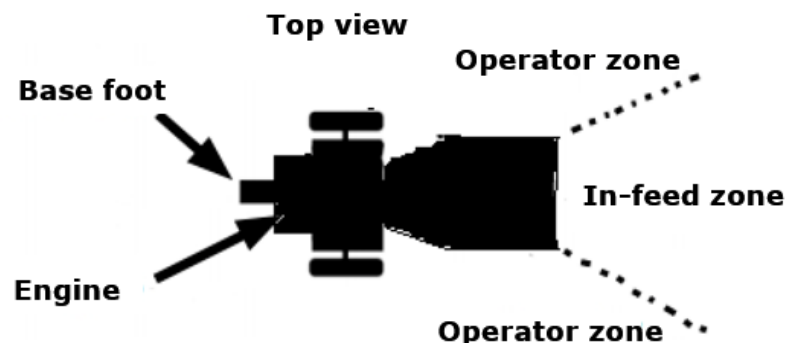



Connexion d'interrupteur de sécurité:

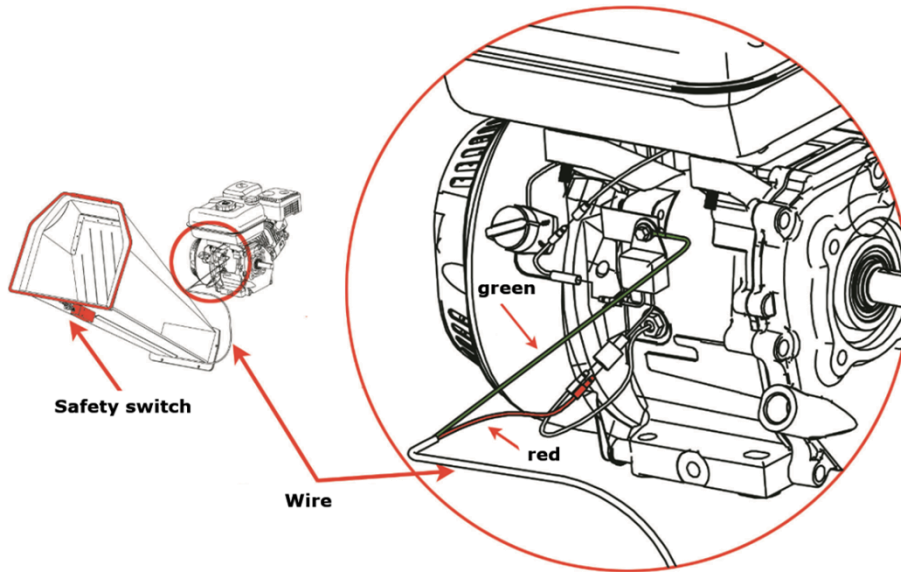

25.3 Fonctionnement

25.3.1 Faire le plein, démarrer, éteindre

Voir le mode d'emploi ci-joint du fabricant du moteur.

Démarrage de la machine

	<ol style="list-style-type: none"> 1. Tournez le sélecteur de carburant sur "ON".
	<ol style="list-style-type: none"> 2. Tournez également l'interrupteur ON/OFF du moteur (contacteur d'allumage) sur la position "ON" / "I".
	<p>Note: La position fermée du starter enrichit le mélange de carburant pour démarrer un moteur froid. La position ouverte fournit le bon mélange de carburant pour un fonctionnement normal après le démarrage ainsi que pour la remise en marche d'un moteur chaud.</p> <ol style="list-style-type: none"> 3. Amenez le starter sur la position "FERME", moteur froid uniquement.
	<ol style="list-style-type: none"> 4. Réglez le papillon sur "Demi-papillon" (= position intermédiaire entre "rapide" et "lent").

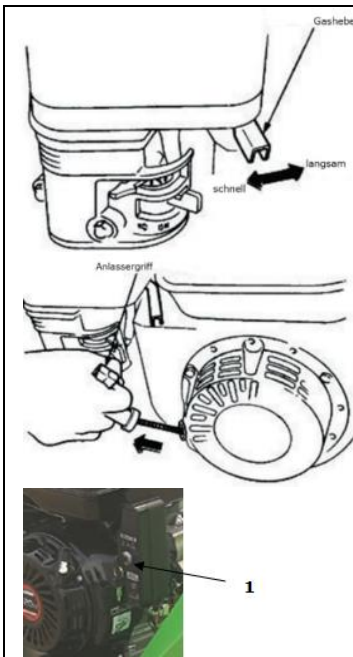

Note: Ne tirez pas le câble de démarrage au maximum et ne le laissez pas revenir après avoir tiré, mais rembobinez-le rapidement.

5. Saisissez la poignée de démarrage et retirez-la lentement. La résistance devient la plus forte à un moment donné. Ce point correspond au point de compression. Roulez le câble légèrement à partir de ce point et retirez-la ensuite avec force.

SEULEMENT ZI-HAEK11000 (Démarrage électronique):

Tournez la clé de I pour commencer

6. Tournez le levier de starter sur „Ouvrir“ lorsque le moteur tourne.

7. Continuez à ouvrir les gaz jusqu'à ce que la machine atteigne sa vitesse maximale avant de commencer le broyage..

Arrêter la machine:

Interrupteur d'arrêt d'urgence

En cas de danger et / ou d'urgence, vous pouvez arrêter la machine rapidement en appuyant sur l'arrêt d'urgence.

Arrêt normal

1. Réglez le levier de l'accélérateur sur "minimum" et laissez le moteur tourner à basse vitesse pendant environ 3 minutes.
2. Ensuite, placez l'interrupteur ON / OFF du moteur (contacteur d'allumage) en position OFF.
3. Pour le ZI-HAEK11000 uniquement: tournez la clé de la position I à la position O.
Branchez le commutateur de carburant.

Lorsque vous rangez la machine, attendez que le moteur soit refroidi.

25.3.2 Broyage



NOTE

- **Un matériau à écraser trop humide provoque des blocages.**
- **Placez le matériau à écraser dans la trémie et libérez-le immédiatement lorsqu'il a été ramassé par la machine et alimentez-le automatiquement.**
- **Toujours insérer les branches avec l'extrémité épaisse en premier.**
- **Couper les branches latérales trop long et les insérer séparément.**
- **Ne travaillez jamais avec de la pression.**
- **Ne surchargez jamais la machine.**
- **En cas de blocage, arrêtez immédiatement le moteur et éliminez le blocage.**
- **Ne retirez les produits écrasés qui se trouvent dans la trémie que lorsque le moteur est arrêté et que le tambour de coupe est arrêté !**
- **En cas de bruits et de vibrations inhabituels, éteignez immédiatement le moteur. Résoudre le problème immédiatement!**

Une fois les travaux de broyage terminés, laissez à la machine suffisamment de temps pour traiter tout le matériau coupé. Cela évite les difficultés de démarrage lors du prochain travail !



Adapté pour le broyage :

Haies et élagages, arbustes, vivaces, branches.

Ne convient pas pour le broyage :

Verre, pièces métalliques, plastiques, sacs en plastique, pierres, déchets, racines avec terre, aliments, déchets de poisson et de viande.

26 ENTRETIEN



ATTENTION

Éteignez la machine et laissez-la refroidir avant d'effectuer tout travail de maintenance!

La machine nécessite peu d'entretien et ne contient que quelques pièces, qui doivent être entretenues. Tout dommage ou défaut qui pourrait compromettre la sécurité de la machine, doivent être éliminés immédiatement!

NOTE

Seul un appareil entretenu régulièrement et bien peut être un outil satisfaisant. Des lacunes dans la maintenance et les soins peuvent entraîner des accidents et des blessures imprévisibles.

Les réparations nécessitant des connaissances particulières ne doivent être effectuées que par des centres de service agréés.

Une intervention incorrecte peut endommager l'appareil ou mettre en danger sa sécurité.

26.1 Plan d'entretien

Contrôles de maintenance de la machine	
Vis desserrées ou manquantes	Avant chaque utilisation
Dommages des pièces de la machine	Avant chaque utilisation
Vérifiez le niveau de carburant	Avant chaque utilisation
Réservoir d'essence à la recherche de fuites	Avant chaque utilisation
Nettoyage de la machine	Avant chaque utilisation
Vérifiez le niveau d'huile	Avant chaque utilisation
Fonction d'interrupteur de sécurité	1x par mois
Vérifier la courroie en V	Avant chaque utilisation
Lubrification du tambour à lame	Toutes les 25 heures d'opération
Nettoyage de la bougie	Toutes les 25 heures d'opération
Nettoyer le filtre à air	Toutes les 20-30 heures d'opération

26.1.1 Nettoyage du filtre à air

Un filtre à air sale et encrassé réduit considérablement les performances de votre moteur.

Relâchez le couvercle du filtre à air. Retirez le couvercle du filtre à air et le filtre à air. Nettoyez le filtre à air et déposez quelques gouttes d'huile moteur sur le filtre. Réinstallez le filtre et installez le couvercle du filtre à air.

26.1.2 Nettoyage de la bougie

Retirez le capuchon de la bougie. Desserrez et retirez **délicatement** la bougie. Nettoyez la bougie avec une petite brosse pour éliminer les dépôts de suie, etc.

La distance de contact entre les deux contacts doit être d'environ 0,5 mm à 0,7mm.



26.1.3 Lubrification du tambour de lame

Lubrifiez les roulements du tambour de lame des deux côtés du graisseur. Aussi après le nettoyage!

- Retirez le couvercle de la courroie en V.
- Nettoyez le graisseur avec un chiffon.
- Appliquez le pistolet graisseur et pompez la graisse.
- Réassembler le couvercle de courroie en V.

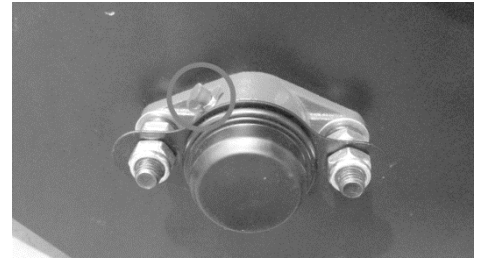

26.1.4 Réglage de la courroie en V

La courroie trapézoïdale relie le moteur et le tambour de lame. Surtout avec les nouvelles machines ou après un changement de courroie trapézoïdale, celle-ci s'élargit au bout d'un moment et est libérée. Si la courroie à une pression produit plus de 10-15mm, il est nécessaire de réajuster la courroie.

1. Éteignez la machine et retirez le couvercle de la courroie.
2. Desserrer les quatre écrous sur le moteur.
3. Déplacez le moteur en arrière pour serrer et en avant pour desserrer la courroie.
4. Placez le moteur et les poulies du moteur parallèlement (une règle peut aider). Resserrer les quatre vis du moteur.
5. Replacez le couvercle de la courroie.

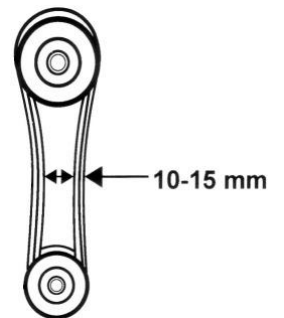

26.1.5 Lames



NOTE

- **Portez des gants de protection.**
- **Après environ 30 à 50 heures d'utilisation dans des conditions normales d'utilisation, les lames sont émoussées.**
- **Les lames sont émoussées lorsque :**
 - **il y a un bruit inhabituel**
 - **la vitesse diminue**
 - **la courroie en V (malgré la tension correcte) glisse**
- **Les lames de tambour et de contre-lames peuvent être tournées une fois.**

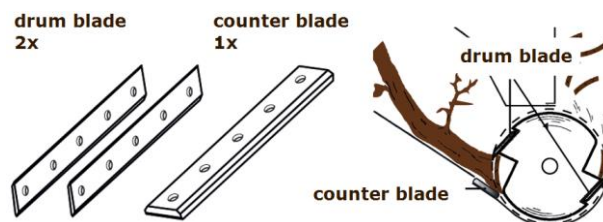

- **Remplacez immédiatement les lames endommagées!**

Desserrez les vis de fixation, tournez la lame (si nécessaire, affûtez) et fixez-la à nouveau. Pour la contre-lame, établissez un espace de coupe de 0,5mm.

26.1.6 Carburateur

NOTE

Les réglages du carburateur doivent être effectués par du personnel qualifié!

26.1.7 Faire le plein

Toute essence normale (essence sans plomb) ayant un indice d'octane (RON) de 95 peut être utilisée. Ne jamais utiliser un mélange d'huile et d'essence ou d'essence sale. Empêcher la saleté, la poussière ou l'eau de pénétrer dans le réservoir.

NOTE

Il n'est pas recommandé d'utiliser une alternative à l'essence, car cela pourrait endommager des parties du système d'alimentation en carburant.



26.1.8 Nettoyage

Enlevez la saleté de la machine. Nettoyez le boîtier de la machine avec un chiffon humide et, si nécessaire, avec un détergent du commerce.

NOTE

L'utilisation de solvants, de produits chimiques agressifs ou d'abrasifs endommagera la machine!

Par conséquent: utilisez uniquement de l'eau et, si nécessaire, un détergent doux pour le nettoyer.

26.1.9 Stockage

Lorsque vous stockez la machine pendant plus de 30 jours:

- Attendez que la machine ait refroidi.
- Nettoyez soigneusement la machine.
- Vidangez le carburant du réservoir et du carburateur dans un récipient approprié et stockez le carburant égoutté dans un récipient approprié.
- Couvrez bien la machine et rangez-la dans un endroit sec et propre.

26.1.10 Disposition

Ne jetez pas votre machine dans des déchets non recyclables. Contactez les autorités locales pour obtenir des informations sur les meilleures possibilités de recyclage dans votre région. Lorsque vous achetez une nouvelle machine ou un produit équivalent auprès de votre revendeur, dans certains pays, vous devez éliminer correctement votre ancienne machine.



27 DEPANNAGE

ATTENTION		
Éteignez la machine, attendez son arrêt, laissez-la refroidir et débranchez la bougie avant de résoudre tout problème !		
Problème	Cause possible	Solution
Le moteur ne démarre pas	<ul style="list-style-type: none"> • Contacteur d'allumage défectueux • Réservoir vide • Bougie d'allumage sale, défectueuse • Conduite de carburant défectueuse 	<ul style="list-style-type: none"> • Réparer ou changer • Faire le plein • Nettoyer ou changer • Vérifiez la conduite de carburant pour dommages, pliées
	<ul style="list-style-type: none"> • Niveau d'huile moteur trop bas (ATTENTION PANNE D'HUILE) 	<ul style="list-style-type: none"> • Remplir l'huile moteur
Très peu de force / puissance	<ul style="list-style-type: none"> • Filtre à air sale • Courroie en V • Surcharge 	<ul style="list-style-type: none"> • Nettoyer le filtre à air • Tension, changement • Réduire l'alimentation des matériaux
	<ul style="list-style-type: none"> • Obstruction • Lames émoussées 	<ul style="list-style-type: none"> • Enlevez le matériel broyé • Tourner la lame/affûte /changer
	<ul style="list-style-type: none"> • Lames émoussées 	<ul style="list-style-type: none"> • Tourner la lame/affûte /changer
Alimentation automatique ne fonctionne pas	<ul style="list-style-type: none"> • Lames émoussées 	<ul style="list-style-type: none"> • Tourner la lame/affûte /changer
Bruits étranges	<ul style="list-style-type: none"> • Pièces desserrées, vis ou écrous 	<ul style="list-style-type: none"> • Serrer

NOTE



Si vous estimez que vous ne pouvez pas effectuer correctement les réparations nécessaires ou si vous n'avez pas la formation requise, contactez un atelier spécialisé pour résoudre le problème.



28 NÁHRADNÍ DÍLY / SPARE PARTS / PIEZAS DE RECAMBIO

28.1 Objednávka náhradních dílů / spare parts order / Pedido de piezas

(CZ) Použitím náhradních dílů ZIPPER dosáhnete ideálního výsledku. Optimální přesnost dílů snižuje čas opravy a prodlužuje životnost stroje.

DŮLEŽITÉ

Použití dílů jiných výrobců vede ke ztrátě záruky!

Platí: Při výměně komponent a částí stroje používejte pouze originální díly

Při objednávání náhradních dílů použijte servisní formulář. Uveďte typ stroje, číslo náhradního dílu a jeho popis. Aby se předešlo nedorozuměním při vyřizování objednávky, doporučujeme přiložit kopii výkresu s označenými požadovanými díly.

[Adresa pro objednání je uvedena v předmluvě na začátku tohoto návodu.](#)

(EN) With original ZIPPER spare parts you use parts that are attuned to each other shorten the installation time and elongate your machines lifespan.

IMPORTANT

The installation of other than original spare parts voids the warranty!

So you always have to use original spare parts

When you place a spare parts order please use the service formular you can find in the last chapter of this manual. Always take a note of the machine type, spare parts number and partname. We recommend to copy the spare parts diagram and mark the spare part you need.

[You find the order address in the preface of this operation manual.](#)

(ES) Con las piezas de recambio originales de ZIPPER utilizará piezas que están en sintonía con las demás piezas, acortando el tiempo de instalación y alargando la vida útil de la máquina.

IMPORTANTE

La instalación de piezas no originales hace nula la garantía. ¡Use sólo repuestos originales!

Envíe su pregunta sobre las piezas que necesite al revendedor donde compró la máquina o al Atención al Cliente de ZIPPER.

Cuando solicite piezas de repuesto, utilice el formulario de servicio que se encuentra al final de este manual. Indique siempre el tipo de máquina, el número de pieza de repuesto y el nombre. Para evitar malentendidos, recomendamos hacer un pedido de piezas de repuesto con una copia del despiece en el que estén marcadas claramente las piezas de repuesto necesarias.

[Puede encontrar la dirección de pedidos en el prefacio de este manual de instrucciones.](#)

(FR) Pour les machines ZIPPER utiliser toujours des pièces de rechange pour réparer la machine. Le réglage optimal de pièces réduit le temps d'installation et préserve la vie de la machine.

IMPORTANT

L'installation de pièces de rechange non d'origine annule la garantie !

Utiliser toujours des pièces de rechange d'origine ZIPPER.

Pour commander des pièces détachées, s'il vous plaît utiliser le formulaire de service qui est la fin de ce manuel. Toujours entrer le type de machine et le numéro de la pièce de rechange et le nom de la pièce. Pour éviter les malentendus, il est recommandé une copie du schéma de vue explosé dans lequel vous marquez clairement les pièces de rechange nécessaires.

[Vous trouverez notre adresse sur la préface de ce manuel](#)



28.2 Rozpadový výkres / explosion drawing / Despiece

28.2.1 ZI-HAEK4100

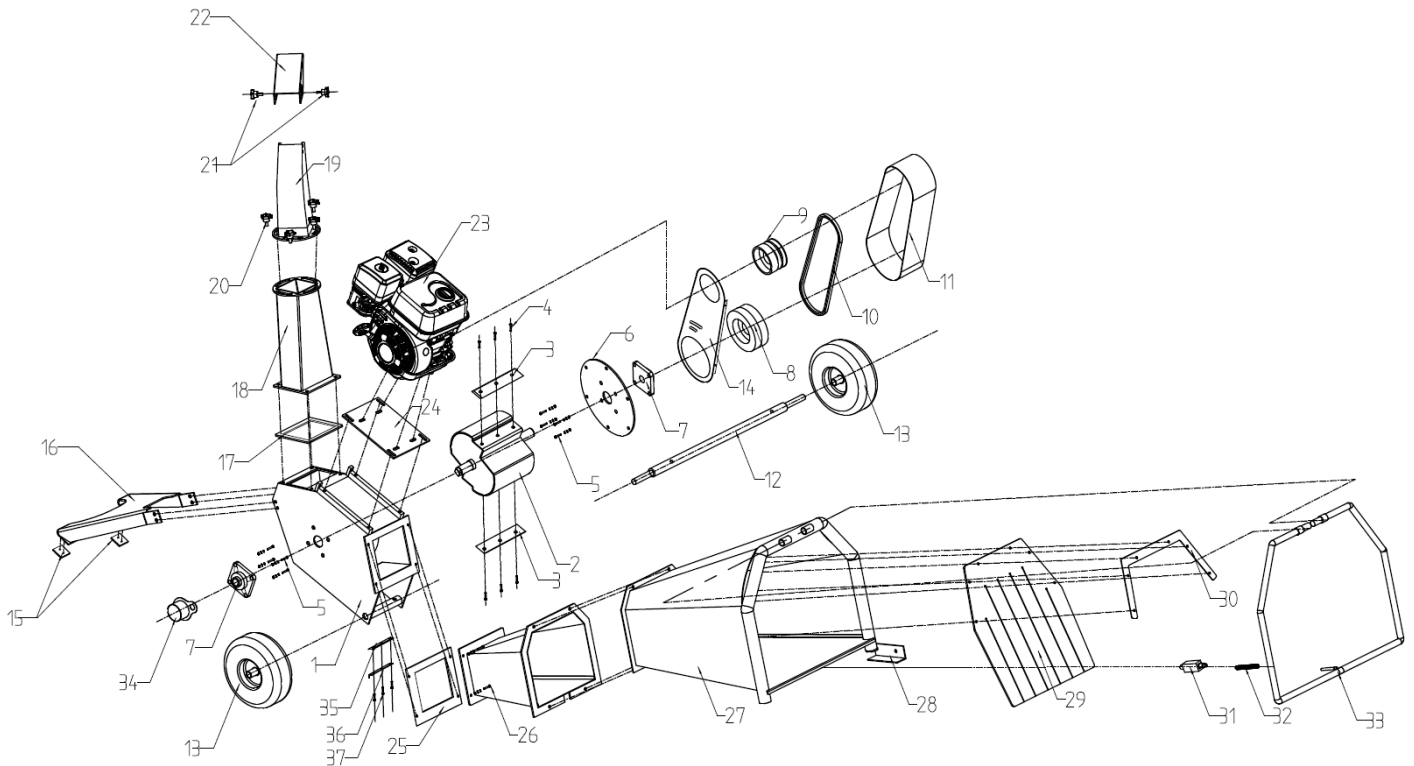

No.	Description	No.	Description
1	Base Frame	20	M8x15 Rubber
2	Roller	21	M8x15 Rubber
3	Drum Blade	22	Chute Deflector
4	M10x25 Hex Bolt	23	Engine
5	M12x40 Hex Bolt	24	Engine Base Plate
6	Bearing Mount Plate	25	In-Feed to Frame Rubber
7	Bearing	26	In-Feed Chute
8	Pulley	27	In-Feed Chute
9	Clutch	28	Switch Cover
10	Belt	29	Rubber Chip Baffle
11	Belt Cover	30	Rubber Baffle Mount
12	Wheel Axis	31	Switch
13	Tire	32	Spring
14	Belt Inner Cover	33	Switch Frame
15	Rubber Pad	34	Guide Plate
16	Support Leg	35	Bed Knife
17	Discharge to Frame Rubber	36	Lower Blade Fixed Angel Steel
18	Discharge Chute	37	M10x25 Hex Bolt
19	Discharge Chute		



28.2.2 ZI-HAEK11000

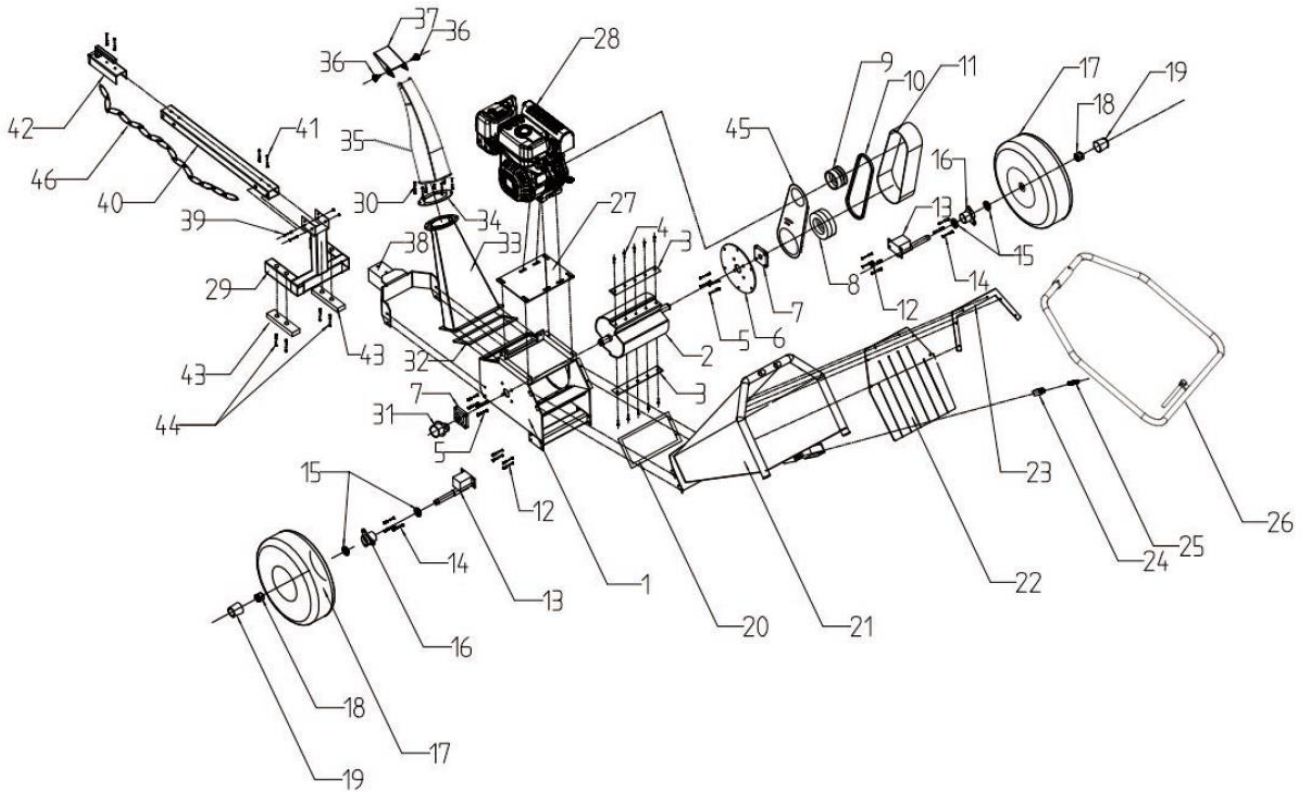

No.	Description	No.	Description
1	Base Frame	29	Support Leg
2	Roller	30	M6x25 Hex Bolt
3	Drum Blade	31	Bearing Cover
4	M10x25 Hex Bolt	32	Discharge to Frame Rubber
5	M12x40 Hex Bolt	33	Discharge Chute
6	Bearing Mount Plate	34	Flange to Discharge Chute
7	Bearing	35	M8x15 Handle Bolt
8	Pulley	36	M8x15 Rubber
9	Clutch	37	Chute Deflector
10	17x1041Li Belt	38	Tongue Base
11	Belt Cover	39	M10x70 Hex Bolt
12	M10x25 Hex Bolt	40	Tow Bar
13	Wheel Axis	41	M10x60 Hex Bolt
14	M8x25 Hex Bolt	42	Tow Hitch for 2" Ball
15	Wheel Bearing	43	Rubber Pad
16	Wheel Flange	44	M8x30 Hex Bolt
17	16x8.00-7 Tire	45	Belt Inner Cover
18	M24x1.5 Castle Nut	46	Safety Chains
19	Wheel Rubber Cap	47	Battery
20	In-Feed to Frame Rubber	48	Bed Knife
21	In-Feed Chute	49	Switch cover
22	Rubber Chip Baffle	50	M12x80 Hex Bolt
23	Rubber Baffle Mount	51	Rubber Pad
24	Limit Switch	52	Battery cover
25	Spring	53	M8x20 Hex Bolt
26	Switch Frame	54	Lower Blade Fixed Angel Steel
27	Engine Base Plate	55	M10x25 Hex Bolt
28	Petrol Engine		



29 PROHLÁŠENÍ O SHODĚ / CE-DECLARATION OF CONFORMITY

CERTIFICADO DE CONFORMIDAD / CERTIFICAT DE CONFORMITÉ

	Dovozce / Distributor Z.I.P.P.E.R® MASCHINEN 4707 Schlüsslberg, Gewerbepark 8, AUSTRIA Tel.: +43 7248 61116-700; Fax.: +43 7248 61116-720 www.zipper-maschinen.at info@zipper-maschinen.at
	Název / name / nombre / nom
	DRTIČ / SHREDDER / BIOTRITURADORA / BROYEUR DE VÉGÉTAUX
Typ / model / modelo(s) /	ZI-HAEK4100 / ZI-HAEK11000
Směrnice ES / EC-directives / Directivas CE / Directive(s) CE	<ul style="list-style-type: none">• 2014/30/EU• 2006/42/EG• 2000/14/EG amended by 2005/88/EC (ANNEX V: ZI-HAEK4100: guaranteed sound power level = 115dB(A); ZI-HAEK11000: guaranteed sound power level = 119dB(A))• 2016/1628/EC (ZI-HAEK4100: EC type-approval No: e13*2016/1628*2016/1628SRA1/P*0076) (ZI-HAEK11000: EC type-approval No: e13*2016/1628*2017/656SRB1/P*0126*00)
Použité normy / applicable standards / Normas aplicadas / Normes appliquées	<ul style="list-style-type: none">• EN ISO 12100:2010• EN ISO 14982:2009• EN ISO 13683; EN13525:2017

(CZ) Tímto prohlašujeme, že výše zmíněný typ stroje splňuje bezpečnostní a zdravotní požadavky norem EU. Toto prohlášení ztrácí svou platnost, pokud by došlo ke změnám nebo úpravám stroje, které nebyly odsouhlaseny výrobcem.

(EN) Hereby we declare that the above mentioned machines meet the essential safety and health requirements of the above stated EC directives. Any manipulation or change of the machine not being explicitly authorized by us in advance renders this document null and void.

(ES) Por la presente declaramos que la máquina mencionada cumple todos los requisitos de seguridad y sanidad de las Directivas mencionadas. Cualquier cambio realizado en la máquina sin nuestra permisión resultará en la rescisión de este documento.

(FR) Nous déclarons par la présente qu'en raison de leur conception, les machines susmentionnées dans la version que nous commercialisons sont conformes aux exigences fondamentales de sécurité et de santé des directives européennes énumérées. Cette déclaration perd sa validité si des modifications non convenues avec nous sont apportées à la machine.

Technische Dokumentation
ZIPPER-MASCHINEN
4170 Haslach, Marktplatz 4

Schlüsslberg, 14.10.2019
Místo / Datum place/date

Erich Humer
Jednatel / Director



30 ZÁRUČNÍ PODMÍNKY (CZ)

1.) Záruka:

Firma ZIPPER Maschinen poskytuje záruku za mechanické a elektrické součásti stroje po dobu 2 let v případě použití stroje pro hobby účely; pro komerční účely pak 1 rok od pořízení. V případě vzniku vady v rámci záruční doby, která výlučně neodpovídá ustanovením podle bodu 3, provede firma Zipper po posouzení buď opravu stroje nebo jeho výměnu.

2.) Reklamacce:

Pro prověření oprávněnosti reklamace musí kupující kontaktovat prodávajícího; ten nahlásí vzniklou vadu písemně firmě Zipper. Při oprávněnosti reklamace bude stroj vyzvednut firmou Zipper u prodávajícího/distributora. Zaslání nazpět bez předchozího souhlasu firmy Zipper nebude akceptováno a zásilka nebude převzata.

3.) Podmínky:

- a)** Záruční požadavky bude akceptovány pouze v případě, že spolu s výrobkem bude předložena originální faktura nebo pokladní účtenka od distributora společnosti Zipper. Záruční nárok zaniká, pokud není stroj pro vyzvednutí kompletní společně s příslušenstvím stroje.
- b)** Záruka se nevztahuje na bezplatné prověření, údržbu, inspekci nebo servisní práce na stroji. Vady vzniklé nesprávným používáním stroje koncovým uživatelem nebo distributorem nebudou akceptovány jako záruční. Např.: použití špatných nebo nevhodných pohonných hmot, poškození mrazem ve vodní nádrži, pohonné hmoty v nádrži stroje apod.
- c)** Ze záruky jsou vyjmuty spotřební díly jako např.: uhlíkové kartáčky, zachycovací pytel, nůž, válce, řezací desky, řezací zařízení, vedení, spojky, těsnění, kolečka, listy pily, štípače, štípací klíny, prodloužení štípacích klínů, hydraulické oleje, olejové,- vzduchové- a benzinové filtry, řemeny, zapalovací svíčky, vodítka apod.
- d)** Dále jsou vyjmuta poškození stroje způsobená: nesprávným používáním, použitím pro jiné než specifikované účely; nedodržením návodu na obsluhu a údržbu; vyšší mocí; opravami nebo technickými změnami stroje neautorizovaným servisem nebo přímo zákazníkem. Použitím jiných než originálních dílů a příslušenství značky Zipper.
- e)** Vzniklé náklady (přepravné apod.) při neoprávněné reklamaci, zjištěné našimi kvalifikovanými pracovníky, budou fakturovány zákazníkovi nebo prodejci.
- f)** Stroje mimo záruční dobu: Opravy budou prováděny na základě předplatby nebo faktury prodejce na základě kalkulace (včetně přepravného) firmy Zipper.
- g)** Záruka se vztahuje pouze na zákazníky, kteří zakoupili stroj u autorizovaného prodejce Zipper, který stroj pořídil přímo u firmy Zipper. Záruka není přenosná při přeprodeji stroje.

4.) Odpovědnost za vady a jiné záruky:

Firma Zipper ručí vždy jen do výše hodnoty zboží. Na nároky ve smyslu nízké produktivity, následné škody nebo ušlý zisk z důvodu závady vzniklé v záruční době nebude brán zřetel. Firma Zipper vychází ze zákona o odstranění vad.



31 WARRANTY GUIDELINES (EN)

1.) Warranty:

Company ZIPPER Maschinen GmbH grants for mechanical and electrical components a warranty period of 2 years for amateur use; and warranty period of 1 year for professional use, starting with the purchase of the final consumer. In case of defects during this period, which are not excluded by paragraph 3, ZIPPER will repair or replace the machine at its own discretion.

2.) Report:

In order to check the legitimacy of warranty claims, the final consumer must contact his dealer. The dealer has to report in written form the occurred defect to ZIPPER. If the warranty claim is legitimate, ZIPPER will pick up the defective machine from the dealer. Returned shippings by dealers which have not been coordinated with ZIPPER, will not be accepted and refused.

3.) Regulations:

a) Warranty claims will only be accepted, when a copy of the original invoice or cash voucher from the trading partner of ZIPPER is enclosed to the machine. The warranty claim expires if the accessories belonging to the machine are missing.

b) The warranty does not include free checking, maintenance, inspection or service works on the machine. Defects due to incorrect usage of the final consumer or his dealer will not be accepted as warranty claims either. Some examples: usage of wrong fuel, frost damages in water tanks, leaving fuel in the tank during the winter, etc.

c) Defects on wear parts are excluded, e.g. carbon brushes, collection bags, knives, cylinders, cutting blades, clutches, sealings, wheels, saw blades, splitting crosses, riving knives, riving knife extensions, hydraulic oils, oil/air/fuel filters, chains, spark plugs, sliding blocks, etc.

d) Also excluded are damages on the machine caused by incorrect or inappropriate usage, if it was used for a purpose which the machine is not supposed to, ignoring the user manual, force majeure, repairs or technical manipulations by not authorized workshops or by the customer himself, usage of non-original ZIPPER spare parts or accessories.

e) After inspection by our qualified personnel, resulted costs (like freight charges) and expenses for not legitimated warranty claims will be charged to the final customer or dealer.

f) In case of defective machines outside the warranty period, we will only repair after advance payment or dealer's invoice according to the cost estimate (incl. freight costs) of ZIPPER.

g) Warranty claims can only be granted for customers of an authorized ZIPPER dealer who directly purchased the machine from ZIPPER. These claims are not transferable in case of multiple sales of the machine.

4.) Claims for compensation and other liabilities:

The liability of company ZIPPER is limited to the value of goods in all cases. Claims for compensation because of poor performance, lacks, damages or loss of earnings due to defects during the warranty period will not be accepted. ZIPPER insists on its right to subsequent improvement of the machine.



32 GARANTÍA Y SERVICIO (ES)

1.) Garantía:

La empresa ZIPPER Maschinen ofrece una garantía para los componentes mecánicos y eléctricos de 2 años para uso de bricolaje y 1 año para uso industrial, a partir de la fecha de compra por el usuario final. En caso de defectos durante este período, que no son excluidos por el párrafo 3, ZIPPER reparará o reemplazará la máquina a su discreción.

2.) Informe:

Con el fin de comprobar la legitimidad de las reclamaciones de garantía, el usuario final debe ponerse en contacto con su distribuidor. El distribuidor tiene que informar por escrito el defecto ocurrido a ZIPPER. Si la reclamación de garantía es legítima, ZIPPER recogerá la máquina defectuosa al distribuidor. Envíos devueltos por los distribuidores que no han sido coordinadas con ZIPPER, no serán aceptados y serán rechazados.

3.) Condiciones:

a) Sólo se aceptarán reclamaciones de garantía si la máquina va acompañada de la copia de la factura original o el comprobante de caja del distribuidor de ZIPPER. El derecho de garantía expira si los accesorios pertenecientes a la máquina no están junto con la máquina para su recogida.

b) La garantía no incluye revisiones gratis, mantenimiento, inspección o trabajos en la máquina. Los defectos debidos a un uso incorrecto del usuario final o su distribuidor tampoco serán aceptados como garantía. Algunos ejemplos: uso de carburante inadecuado, daños por heladas en los tanques de agua, dejando el combustible en el tanque durante el invierno, etc.

c) Los defectos en piezas de desgaste son excluidos, por ejemplo, escobillas de carbón, bolsas de aspirador, cuchillas, cilindros, hojas de corte, embragues, juntas, ruedas, hojas de sierra, cuñas de división, disco incisor, extensiones de la cuña de división, aceites hidráulicos, filtros de aceite / aire / combustible, cadenas, bujías, bloques de deslizamiento, etc.

d) También están excluidos los daños en la máquina causados por un uso incorrecto o inadecuado, si la máquina se ha utilizado haciendo caso omiso a las instrucciones de utilización, por fuerza mayor, las reparaciones o manipulaciones técnicas de talleres no autorizados o por el propio cliente, el uso de repuestos o accesorios no originales de ZIPPER.

e) Después de la revisión por nuestro personal calificado, por las reclamaciones de garantía no legítimas, los costos de la misma (como por ejemplo los gastos de transporte) y otros gastos, se le cobrarán al cliente final o al distribuidor.

f) Dispositivos fuera del período de garantía: la reparación se produce sólo después del pago por adelantado o a la cuenta del distribuidor de acuerdo con la estimación de los costos (incluyendo los portes) de ZIPPER.

g) Las reclamaciones de garantía sólo pueden concederse para los clientes de un distribuidor autorizado ZIPPER que compró la máquina de manera directa a ZIPPER. Estas reclamaciones no son transferibles en caso de múltiples ventas de la máquina.

4.) Reclamaciones de indemnización y otras obligaciones:

La responsabilidad de la empresa ZIPPER se limita al valor de las mercancías en todos los casos. No se aceptarán reclamaciones por daños y perjuicios debido a los malos resultados, los defectos o daños derivados o la pérdida de ingresos debido a un defecto durante el período de garantía. La empresa ZIPPER está en su derecho de mejorar posteriormente un dispositivo.



33 GARANTIE ET SERVICE (FR)

1.) Garantie:

La société ZIPPER Maschinen offre une garantie pour les composants mécaniques et électriques de 2 ans pour une utilisation de bricolage et 1 an pour une utilisation industrielle, à partir de la date d'achat par l'utilisateur final. En cas de défauts au cours de cette période qui ne sont pas exclus par le paragraphe 3 ZIPPER réparera ou remplacera la machine à sa discrétion.

2.) Rapport:

Afin de démontrer la validité de la demande de garantie, l'utilisateur final doit contacter son revendeur. Le revendeur doit en informer par écrit le défaut pour ZIPPER. Si la demande de garantie est légitime, ZIPPER recueillera la machine défectueuse du revendeur. Les livraisons retournées par les distributeurs qui n'ont pas été coordonnées avec ZIPPER ne seront pas acceptées et seront rejetées.

3.) Régulations:

a) Les réclamations de garantie seront acceptées si la machine est accompagnée d'une copie de la facture originale ou du ticket de caisse du distributeur ZIPPER. La garantie expire si les accessoires appartenant à la machine ne sont pas avec la machine pour la collecte.

b) La garantie n'inclut pas le service gratuit, l'entretien, l'inspection ou des travaux sur la machine. Les défauts causés par une mauvaise utilisation de l'utilisateur final ou revendeur ne sont pas acceptés comme garantie. Quelques exemples: les erreurs de carburant, dommages dus au gel de réservoirs d'eau, en gardant le carburant dans le réservoir pendant l'hiver, etc.

c) Défauts des pièces d'usure sont exclus, par exemple, balais en charbon, sacs d'aspirateur, lames, cylindres, lames, embrayages, joints, roues, lames de scie, cales de division, lame inciseur, extensions de cale de division, huiles hydrauliques, les filtres à huile / air / carburant, des chaînes, des bougies, des blocs coulissantes, etc.

d) Sont également exclus les dommages sur la machine, causés par une mauvaise manipulation, si la machine a été utilisée pour en ignorant les instructions d'utilisation, de force majeure, les réparations ou manipulations techniques par des ateliers non autorisés ou par le client lui-même, et l'utilisation des pièces ou accessoires non originaux de ZIPPER.

e) Après vérification par notre technicien qualifié, les réclamations de garantie qui ne sont pas légitimes, le coût de la même (tels que les coûts de transport) et d'autres frais seront à la charge du client final ou le distributeur.

f) Dans le cas des machines défectueux en dehors de la période de garantie, nous réparerons seulement après le paiement avance ou avec facture du revendeur selon l'estimation des coûts (coûts de transport incl.) de ZIPPER.

g) Les réclamations de garantie peuvent être accordées que pour les clients d'un revendeur autorisé ZIPPER qui ont directement acheté la machine de ZIPPER Maschinen. Ces revendications ne sont pas transférables en cas de multiples ventes de la machine.

4.) Demandes d'indemnisation et autres obligations:

La responsabilité de la société est limitée à la valeur de marchandises ZIPPER dans tous les cas. Les réclamations pour les dommages dus à une mauvaise performance, de défauts ou dommages indirects ou perte de revenu due à un défaut pendant la période de garantie ne seront pas acceptées. ZIPPER a le droit d'améliorer l'appareil.



34 SLEDOVÁNÍ VÝROBKU

Po dodání nás zajímá Vaše spokojenost s výrobkem.

Při procesu zlepšování výrobků jsme totiž závislí na Vás a Vašich zkušenostech s prací se strojem:

- Potíže, které se vyskytly během provozu výrobku.
- Chybné funkce stroje, které se vyskytly za určitých provozních podmínek.
- Vaše vlastní zkušenosti z provozu, které mohou být užitečné i pro ostatní uživatele stroje.

Prosíme Vás o zaznamenání Vašich zkušeností a zaslání na naši adresu emailem, faxem nebo poštou:

Moje postřehy / My experiences:

Jméno / name:
Výrobek / product:
Datum nákupu / purchase date:
Zakoupeno v / purchased from:
E-Mail/ e-mail:

Děkujeme za Vaši spolupráci! / Thank you for your kind cooperation!

KONTAKT / CONTACT:

Z.I.P.P.E.R MASCHINEN

4707 Schlüsslberg, Gewerbepark 8
AUSTRIA

Tel :+43 7248 61116 700

Fax:+43 7248 61116 720

info@zipper-maschinen.at

Product experience form

We observe the quality of our delivered products in the frame of a Quality Management policy.

Your opinion is essential for further product development and product choice. Please let us know about your:

- Impressions and suggestions for improvement.
- experiences that may be useful for other users and for product design
- Experiences with malfunctions that occur in specific operation modes

We would like to ask you to note down your experiences and observations and send them to us via FAX, E-Mail or by post:

SERVISNÍ FORMULÁŘ / SERVICE FORM

Zakřížkujte jeden z čtverečků níže / Please tick one box from below:

- Poptávka po servisu / service inquiry
 Poptávka náhradního dílu / spare part
 Záruční reklamáce / guarantee

1. Údaje o odesilateli (* povinně uveďte) / senders information (* required)

- * Jméno, příjmení / first name, family name _____
* Ulice, č. domu / street, house number _____
* PSČ, město / ZIP code, place _____
* Země / country _____
* Telefon / (mobile) phone _____
International numbers with country code
* E-Mail _____
Fax _____

2. Informace o stroji / tool information

Výrobní číslo/serial number: _____ *Typ stroje/machine type: _____

2.1 Potřebné náhradní díly / required spare parts

Číslo náhradního dílu / Part	Popis / description	Počet / number

2.2 Popis závady

Zaměřte prosím popis závady zejména na:
Co závadu způsobilo, resp. jaká byla vaše činnost před vznikem závady?
U elektrických závad: Byl stroj a jeho napájení zkontrolováno elektromechanikem?

/ Problem description

Please describe amongst others in the problem:
What has cause the problem/defect, what was the last activity before you noticed the problem/defect?
For electrical problems: Have you had checked you electric supply and the machine already by a certified electrician?

3. Dbejte na to, že:

NEÚPLNĚ VYPLNĚNÝ FORMULÁŘ NEMŮŽE BÝT ZPRACOVÁN!

K REKLAMACÍM PŘILOŽTE I KOPII PRODEJNÍHO DOKLADU A FOTO ŠTÍTKU STROJE.

PŘI OBJEDNÁVCE NÁHRADNÍHO DÍLU PŘILOŽTE FOTO DÍLU NEBO KOPII ROZPADOVÉHO VÝKRESU STROJE S VYZNAČENÍM POTŘEBNÉHO DÍLU.

DĚKUJEME MNOHOKRÁT ZA VAŠÍ POMOC!

/ Additional information

INCOMPLETELY FILLED SERVICE FORMS CANNOT BE PROCESSED!
FOR GUARANTEE CLAIMS PLEASE ADD A COPY OF YOUR ORIGINAL SALES / DELIVERY RECEIPT OTHERWISE IT CANNOT BE ACCEPTED.
FOR SPARE PART ORDERS PLEASE ADD TO THIS SERVICE FORM A COPY OF THE RESPECTIVE EXPLODED DRAWING WITH THE REQUIRED SPARE PARTS BEING MARKED CLEARLY AND UNMISTAKABLE.
THIS HELPS US TO IDENTIFY THE REQUIRED SPARE PARTS FASTLY AND ACCELERATES THE HANDLING OF YOUR INQUIRY.

THANK YOU FOR YOUR COOPERATION!